

Утвержден решением  
Единственного акционера ОАО  
«Оренбургэнергосбыт»  
«16» июля 2012 года

**ГОДОВОЙ ОТЧЕТ**  
**ОТКРЫТОГО АКЦИОНЕРНОГО ОБЩЕСТВА**  
**«ОРЕНБУРГЭНЕРГОСБЫТ»**  
**ЗА 2011 ГОД**

## СОДЕРЖАНИЕ

	Стр.
1. Обращение к акционерам Председателя Совета директоров и Генерального директора Управляющей организации Общества	4
2. Информация об Обществе и его положение в отрасли	5
2.1. История развития Общества	5
2.2. Положение в отрасли	6
2.3. Приоритетные направления деятельности Общества	9
2.4. Отчет Совета директоров о результатах развития Общества по приоритетным направлениям деятельности	9
2.5. Управление рисками	9
Раздел 3. Корпоративное управление	12
3.1. Принципы и документы	12
3.2. Органы управления и контроля Общества	13
3.2.1. Общее собрание акционеров	13
3.2.2. Совет директоров	13
3.2.3. Исполнительные органы Общества	17
3.2.4. Управляющая организация	17
3.2.5. Ревизионная комиссия	18
3.2.6. Сведения о соблюдении Кодекса корпоративного поведения, рекомендованного ФКЦБ РФ.	22
3.2.7. Информация о крупных сделках и сделках, в совершении которых имеется заинтересованность, заключенных Обществом в 2011г., а также иных сделок, на совершение которых в соответствии с уставом Общества распространяется порядок одобрения крупных сделок	22
4. Результаты деятельности за отчетный период, в том числе по энергосбытовой деятельности	23
4.1 Основные события и результаты, произошедшие в отчетном периоде	23
4.2 Динамика товарного отпуска и реализации энергии, в том числе динамика абонентской задолженности.	23
4.3 Динамика изменения структуры реализации энергии (взаимозачёты, векселя, денежные средства).	25
4.4. Динамика изменения тарифов на электроэнергию по датам введения тарифов за последние 3 года (графическое и текстовое представление).	26
4.5. Динамика регулируемых/нерегулируемых цен покупки/продажи электрической энергии на ОРЭМ.	28
4.6. Динамика объемов покупки энергии на ОРЭМ (графическое и текстовое представление) с учетом доли либерализации и разбивкой на регулируемые/нерегулируемые объемы.	29
4.7. Динамика электропотребления, расчетов с потребителями и структуры абонентской задолженности за последние 3 года с разбивкой на регулируемые/нерегулируемые объемы (графическое и текстовое представление).	33
5. Экономика и финансы	39
5.1. Основные показатели бухгалтерской (финансовой) отчетности	39
5.2. Финансовая отчетность	40

5.3.Распределение прибыли	46
6. Ценные бумаги и акционерный капитал	46
7. Финансовая отчетность Общества	47
8. Контактная информация	47
9. Приложения	48

## **1. Обращение к акционерам Генерального директора и Председателя Совета директоров общества**

Уважаемые акционеры!

В 2011 году компания «Оренбургэнергосбыт» достигла поставленных задач в части сохранения клиентской базы, выполнила все обязательства перед оренбуржцами в части надежного энергоснабжения. Помимо стандартных договоров энергоснабжения, совместно с партнерами, специалисты Общества предлагают клиентам договоры поставки электроэнергии по фиксированным ценам.

Четко выстроена работа с должниками за энергоресурсы. Созданы отделы по поступлениям в филиалах и отдел судебного и исполнительного производства, специалисты которых выполняют всю внутреннюю коллекторскую работу с неплательщиками.

В коммунальном бизнесе был заключен ряд новых агентских договоров, продолжилась работа по выстраиванию взаимоотношений с поставщиками услуг. В 2011 году начато развитие сети собственных касс – и теперь во всех офисах обслуживания компании можно оплатить за электроэнергию, телефон, газ. В территориях, где ОАО «Оренбургэнергосбыт» выставляет коммунальные счета, за услуги ЖКХ.

2011 года был объявлен годом энергоэффективности в Оренбургской области. Как результат - компания заключила 418 оптимизационных контрактов на поставку осветительного оборудования для различных предприятий региона. В области энергосбережения и проведения мероприятий, направленных на эффективное использование энергетических ресурсов, на сегодняшний день ОАО «Оренбургэнергосбыт» готово предложить поставку широкого спектра продуктов и услуг. Как официальный дистрибьютор фирмы «Philips», лидера мирового рынка светотехники и энергосберегающих решений, нами предлагается клиентам модернизация используемого осветительного оборудования с различными вариантами оплаты, включая оптимизационные контракты. Представляя на территории Оренбургской области ЗАО «Взлет» (компания, занимающаяся производством электромагнитных, полнопроходных приборов учета тепловой энергии), Общество предоставляет услуги по установке узлов учета тепловой энергии, начиная от проекта установки до монтажа оборудования. «Оренбургэнергосбыт» является действительным членом саморегулируемой организации энергоаудиторов и оказывает услуги по проведению энергетических обследований с разработкой индивидуальной программы энергосбережения и повышения энергетической эффективности. Таким образом, энергосбережение и продажа энергоэффективного оборудования является одним из стратегических направлений компании. В целях его развития было создано Управление продаж энергосберегающего оборудования и услуг, а также профильные секторы во всех филиалах компании. Под решение задач повышения энергетической эффективности переформатирована работа метрологической службы, создан отдел энергоаудита.

Декабрь 2011 года был ознаменован для ОАО «Оренбургэнергосбыт» переходом на новую организационную структуру, где четко выделены блок продаж и блок клиентского сервиса, в результате реформирования поставлены цели - рост производительности труда и оптимизация процессов.

На протяжении года Общество выполняло все обязательства по коллективному договору перед сотрудниками. Понимая важность профессионального роста специалистов, был разработан специальный курс обучения сотрудников активным продажам, который завершился летом 2011 года.

ОАО «Оренбургэнергосбыт» вошло в реестр «100 лучших товаров», в 2012 году ожидается очередная сертификация системы менеджмента качества на соответствие международным стандартам.

В 2012 год Общество вошло с сохранением клиентской базы и объемов полезного отпуска электроэнергии. Все направления бизнесов компании успешно развиваются. При этом особое внимание уделено росту качества обслуживания клиентов путем перевода их на современные каналы общения – интернет, контакт-центр, терминалы обслуживания. В области энергосбережения апробируются и предлагаются клиентам новые продукты.

В структуре управления Обществом, в 2011 году произошли следующие изменения:

Функции единоличного исполнительного органа с 01.06.2011 были переданы ЗАО «КЭС-Энергосбыт».

Был избран Совет директоров в следующем составе:

#### Состав Совета директоров

ФИО	Занимаемая должность в Совете директоров	Занимаемая должность
Бельский Алексей Вениаминович	Председатель Совета директоров	Начальник управления корпоративного секретаря ЗАО "КЭС"
Азовцев Михаил Викторович	Заместитель председателя Совета директоров	Руководитель департамента слияний и поглощений ЗАО «КЭС»
Королев Виталий Александрович	Член Совета директоров	Начальник Самарского территориального корпоративного отдела ЗАО «КЭС»
Емельченков Сергей Евгеньевич	Член Совета директоров	Генеральный директор ЗАО "КЭС - Энергосбыт"
Бойко Алексей Васильевич	Член Совета Директоров	Руководитель методического центра по проектированию бизнес-процессов ЗАО "КЭС"
Стефанкова Марина Александровна	Секретарь	Главный специалист управления корпоративного секретаря ЗАО «КЭС»

Генеральный директор ЗАО «КЭС – Энергосбыт»  
управляющей организации ОАО «Оренбургэнергосбыт»  
Председатель Совета директоров

С.Е.Емельченков  
А.В.Бельский

## 2. Информация об Обществе и его положение в отрасли

### 2.1. История развития Общества.

Официально история Энергосбыта началась с 28 февраля 1998 года. В этот день вышел приказ ОАО "Оренбургэнерго" № 5-Ч "О совершенствовании структуры сбыта в АО "Оренбургэнерго"". В соответствии с ним с 1 марта 1998 года станции ОАО "Оренбургэнерго" передали функции сбыта электрической и тепловой энергии. Через пару месяцев в апреле 1998 года в ОАО "Оренбургэнерго" было создано Управление сбыта тепловой и электрической энергии. Именно тогда, в 1998 году, были заложены правовые

основы энергосбытовой деятельности ОАО "Оренбургэнерго", создан эффективный (по тем временам) механизм ввода ограничений электричества нерадивым потребителям. С 1 декабря 1998 года Управление по сбыту тепловой и электрической энергии приняло от сетевых предприятий на обслуживание Южно-Уральскую железную дорогу. Наконец, 1 апреля 1999 года появилось новое предприятие в составе ОАО "Оренбургэнерго" - обособленное подразделение "Энергосбыт". В него вошло Управление по сбыту тепловой и электрической энергии, частично сбытовые службы Восточных и Центральных электрических сетей, сбытовые службы Орских городских электрических сетей. Прекратить неоплачиваемый отпуск энергии, повысить долю "живых" денег в общей оплате, обеспечить автоматизацию расчётов - вот лишь некоторые из задач, которые предстояло решать новому предприятию. Задачи не простые, но молодой коллектив ОП "Энергосбыт" смог быстро сориентироваться в непростой и сложной ситуации. И как результат, уже в 2002 году РАО "ЕЭС России" отметило работу коллектива. Широко была развернута претензионно - исковая работа. Зачётные операции были поставлены под жёсткий многоуровневый контроль. Как следствие, уровень реализации вошёл в теперь уже привычные 100%, денежная составляющая начала расти. Начало нового века ознаменовано введением новой системы оплаты за электроэнергию для населения - на основе выставленных счетов - это 2003-2004 года.

С 2004 года - "Энергосбыт" заключил ряд агентских договоров на прием платежей, погашение дебиторской задолженности предприятий: МУП ЖКХ п. Энергетик, МУЖ ЖКХ г. Медногорска, ООО "Оренбургмежрегионгаз" и т.д.

В итоге реорганизации 1 июля 2005 г. на территории области было зарегистрировано ОАО "Оренбургэнергосбыт".

На сегодняшний день ОАО "Оренбургэнергосбыт" - компания, занимающаяся сбытом электрической энергии. Важная черта политики - открытый диалог с потребителями, как крупными промышленными предприятиями, так и обычными бытовыми абонентами, внимание к специфике их деятельности и проблемам. Партнерские отношения, основанные на доверии, честности и открытости - особенность нашей компании.

Высочайший профессионализм сотрудников ОАО "Оренбургэнергосбыт", современная структура, высокая степень технологической оснащённости, позволяют быстро и эффективно выполнять задачи любой сложности.

100% пакет акций ОАО "Оренбургэнергосбыт" принадлежит ООО "Центр Регион Инвест".

Миссия Общества: формирование российского стандарта продаж энергии потребителям.

## **Организационная структура ОАО «Оренбургэнергосбыт» (приложение №1)**

### **2.2. Положение в отрасли.**

Топливо-энергетический комплекс (ТЭК), являясь базовым сектором экономики, воздействует на структуру национальной экономики, обеспечивает развитие и улучшение социальной сферы и создает предпосылки для экономического роста страны. От результатов функционирования ТЭК зависит обеспечение страны энергоресурсами.

В соответствии с идеологией реформы, энергосбытовая деятельность является конкурентным видом бизнеса. На розничном рынке должны создаваться условия, максимально благоприятствующие развитию конкуренции в энергосбытовом бизнесе.

Деятельность ОАО «Оренбургэнергосбыт» реализуется в рамках решения о формировании бизнес модели КЭС-Холдинга.

ОАО «Оренбургэнергосбыт» - это одно из 5 сбытовых предприятий, управляющей компанией которых является ЗАО «КЭС-Энергосбыт». Деятельность ОАО «Оренбургэнергосбыт» соответствует концепции стратегических преобразований в отрасли и направлена на максимальное достижение целей, поставленных акционерами.

Основным фактором, оказывающим влияние на состояние энергетической отрасли, является нормативное регулирование деятельности: постановления, приказы, рекомендации Правительства РФ, ФСТ, и других органов регулирующих деятельность гарантирующего поставщика в области электроэнергетики.

К факторам, значительно влияющим на результаты деятельности компании можно отнести:

1. Увеличение конкуренции в отрасли, что проявляется в возможности ухода крупных промышленных предприятий на оптовый рынок как путем создания энерготрейдинговых компаний, так и самостоятельно.

С целью снижения риска ухода крупных промышленных предприятий на оптовый рынок предусмотрено проведение комплекса организационно-технических мероприятий:

а) Обеспечение устойчивого конкурентного преимущества Общества:

- повышение клиентоориентированности компании;

- оптимизация внутренних бизнес-процессов;

- постоянный анализ потребностей рынка;

- создание эффективных продуктов, услуг и технологий, предназначенных для удовлетворения потребностей конкретных групп потребителей.

б) Удержание и увеличение клиентской базы:

- сохранение договорных отношений с крупными промышленными потребителями, обеспечивающими более 60 % рынка сбыта электрической энергии;

- расширение присутствия за счет привлечения потребителей, обслуживаемых другими гарантирующими поставщиками и независимыми энергосбытовыми компаниями;

в) Проработка вопросов по созданию и продвижение новых продуктов и дополнительных услуг.

г) Формирование имиджа компании как делового партнера потребителя, обеспечивающего прозрачность механизма расчетов на рынках энергоресурсов для каждого клиента.

2. Изменение действующего законодательства, которое проявляется в неопределенности правового регулирования отдельных видов услуг и условий хозяйственной деятельности отрасли электроэнергетики. Но в то же время имеющийся набор законов и постановлений позволяет устанавливать цивилизованные отношения между потребителями и поставщиками энергетических ресурсов.

Так же к возможным факторам, которые могут негативно повлиять на сбыт ОАО «Оренбургэнергосбыт» своей продукции (работ, услуг), можно отнести:

- недостаток финансовых ресурсов для развития бизнеса.

- потребность в развитии инфраструктуры компании (помещение, современное оборудование, расчетная программа, квалифицированный персонал, достоверная база данных) для создания биллинговых центров по обслуживанию клиентов в районных центрах Оренбургской области.

- регулирование сбытовой надбавки «по-среднему», устанавливая единую сбытовую надбавку Гарантирующему поставщику на продажу электроэнергии всем клиентам (крупным

потребителям, небольшим юридическим лицам и бытовым абонентам) снижается конкурентоспособность компании.

- система коммерческого учета по точкам покупки электроэнергии с оптового рынка принадлежит сетевым организациям (ОАО «ФСК» и Филиал ОАО «МРСК Волги» - ОАО «Оренбургэнерго»), у которых нет финансовой заинтересованности в качественном почасовом учете. А неправильная работа АИИС КУЭ повлечет за собой отклонения в покупке электроэнергии и, как следствие, финансовые потери.

Для снижения влияния данных факторов компанией разработана инвестиционная программа по следующим направлениям:

1. Создание клиентских офисов в каждом районном центре области предполагает покупку здания и земельного участка (что исключает зависимость от арендодателей в части повышения арендной платы), оснащения их современными средствами связи и оргтехникой. Сеть клиентских офисов позволит расширить рынок сбыта через заход компании на рынок жилищно-коммунальных услуг: на первом этапе через агентские схемы по начислению и приему платежей; на втором этапе путем инвестиционных программ по энергосбережению и оптимальному использованию средств в коммунальной сфере.

2. Реализация IT-стратегии. Главная концепция указанной стратегии создание единого программного комплекса, учитывающего все бизнес-процессы на предприятии (сбыт, бухгалтерский и налоговый учет, финансы, логистика, управление ключевыми показателями эффективности, персонал).

В части развития биллинговых программ компания выбрала направление, позволяющее интегрировать в единый продукт расчеты бытовых абонентов и юридических лиц, а также разработать продукт, позволяющий производить расчет различных услуг.

Кроме того, ОАО «Оренбургэнергосбыт» занимает активные позиции на рынке жилищно-коммунальных услуг области, коллекторских услуг ЖКХ, коллекторских услуг и сопутствующих услуг потребителям э/э (метрологические услуги, энергоаудит и пр.), в том числе и услуг по энергосбережению.

Так, например, в 2010 году были освоены новые рынки по деятельности жилищно-коммунальных услуг в Сорочинском, Акбулакском, Переволоцком Бугурусланском районе.

Данные факторы могут обеспечить увеличение эффективности деятельности Общества при правильной разработке стратегии учета действия и механизма влияния на них.

Конкурентами ОАО «Оренбургэнергосбыт», как организации, покупающей электроэнергию с ОРЭМ, являются все энергосбытовые компании, обладающие необходимым финансовым и административным ресурсом для самостоятельной покупки электрической энергии с ОРЭМ для предприятий, находящихся на территории Оренбургской области.

ОАО «Оренбургэнергосбыт» – гарантирующий поставщик в границах Оренбургской области, за исключением зон деятельности гарантирующих поставщиков: ЗАО «Оренбургсельэнергосбыт», ООО «Русэнергосбыт» контролирующей около 62,88 % регионального рынка электроэнергии.

По состоянию на 31.12.2011 года на территории Оренбургской области действуют 8 независимых энергосбытовых компаний, которые являются участниками оптового рынка электроэнергии:

Основные конкуренты ОАО "Оренбургэнергосбыт"	Зона деятельности (наименование п/п)	Доля рынка в 2011 году, %
1.1 Гарантирующие поставщики:		



ЗАО «Оренбургсельэнергообит»	Потребители Оренбургской области Оренбургского района	1,29%
ОАО «Русэнергообит»	Потребители Оренбургской области в границах сетей ОАО «РЖД», ОАО "РЖД"	2,96 %
<b>1.3 Потребители, самостоятельно работающие на ОРЭМ</b>		
ОАО «Межрегионэнергообит»	ООО «Оренбурггазпром» ООО «Газпром трансгаз Екатеринбург »	14,43 %
ОАО "Новотроицкий цементный завод"	ООО "Транснефтьсервис С"	0,63%
ООО "Русэнергоресурс"	ОАО «Приволжскнефтепровод», ОАО «Уралтранснефтепродукт»	0,38 %
ЗАО «ЭПК»	ОАО «Гайский горно – обогащительный комбинат», ОАО «Медногорский медно – серный комбинат»	3,31 %
ОАО «Восток»	ОАО «Орский машиностроительный завод»	0,34 %
ООО «Промэнерго»	ОАО «ПО Сармат», ОАО «Криолит»	0,39 %
ЗАО «МАРЭМ+»	ООО «ОНОС»	0,69 %
ООО «Мечел-энерго»	ОАО «Южно -Уральский никелевый комбинат»	3,46 %
Выработка блок станций		8,86 %

### 2.3. Приоритетные направления деятельности Общества

В отчетном году как таковых решений Совета директоров по приоритетным направлениям деятельности Общества принято не было.

### 2.4. Отчет Совета директоров о результатах развития Общества по приоритетным направлениям деятельности

В отчетном году решений Совета директоров по приоритетным направлениям деятельности Общества принято не было.

### 2.5. Управление рисками

В целях контроля за соответствием бизнес-процессов существующим нормативным документам (регламентам) Общества периодически проводятся мероприятия, которые в целом можно охарактеризовать, как финансовый аудит.

В 2011 году были проведены:

- аудит планирования и исполнения бюджетов и бизнес-планов Общества (в рамках реализации проекта «Бюджетирование»);

- проверка соблюдения порядка оформления и наличия счетов-фактур и прочих первичных документов, а также правильности их оформления (в рамках ежемесячного анализа исполнения регламента взаимодействия с ООО «УФС»);
- аудит инвестиционной деятельности Общества (в рамках подготовки информации к ежемесячным Бюджетным комитетам);
- анализ финансово-хозяйственной деятельности Общества, в том числе мониторинг стоимости (в рамках Бюджетных комитетов, в рамках реализации проекта «Оценка бизнеса»);
- проверка финансово-хозяйственной деятельности филиалов (в рамках конкурса «Лучший филиал»);
- аудит СМК (внутренний и внешний);
- прочие мероприятия.

По результатам проверок предупреждаются риски, которые могли бы существенно повлиять на финансовый результат Общества, предоставляются предложения руководству по повышению эффективности финансово-хозяйственной деятельности.

ОАО «Оренбургэнергосбыт» подвержено влиянию финансовых рисков:

1. Риск ухудшения финансового состояния кредитных организаций вследствие мирового финансового кризиса.

В целях хеджирования указанного риска общество периодически (ежемесячно) осуществляет мониторинг финансового состояния обслуживаемых банков с позиции выполнения обязательных нормативов и основных финансовых показателей, а также подтверждения их финансовой устойчивости ведущими мировыми рейтинговыми агентствами.

2. Кредитные риски несвоевременных расчетов потребителей за поставленную электроэнергию.

Компания ведет постоянный оперативный мониторинг ситуации с расчетами за потребленную электроэнергию. При возникновении просроченной задолженности Общество вправе воспользоваться всем арсеналом юридических и экономических мер воздействия на абонентов, вплоть до отключения неплательщиков.

3. Риски ликвидности.

Для покрытия кассовых разрывов ОАО «Оренбургэнергосбыт» пользуется краткосрочными кредитами и размещает временно свободные денежные средства в различных финансовых инструментах.

4. Риски изменения процентных ставок.

В рамках финансово-хозяйственной деятельности ОАО «Оренбургэнергосбыт» привлекает только краткосрочные банковские кредиты для покрытия непродолжительных кассовых разрывов. Изменение процентных ставок по таким кредитам маловероятно и не может нанести существенного ущерба компании.

5. Инфляционные риски.

При формировании бюджетов и оценке эффективности различных проектов Общество учитывает влияние инфляции, осуществляет мониторинг за ситуацией в стране и мире.

#### 6. Валютные риски.

Цены на реализуемую Компанией электроэнергию, а также договоры с основными поставщиками и подрядчиками зафиксированы в валюте Российской Федерации. Кроме того, компания не ведет деятельность на внешних рынках, поэтому практически не подвержена влиянию изменения курсов валют.

#### 7. Правовые риски

Основные правовые риски в настоящее время связаны с неопределенностью особенностей правового регулирования отдельных видов услуг и условий хозяйственной деятельности отрасли электроэнергетики. В частности особую важность приобретает правовое поле, в котором приходится осуществлять хозяйственную деятельность энергосбытовыми компаниям.

Контуры правового режима деятельности энергосбытовых организаций обозначены следующими законодательными актами. Это федеральный закон № 35-ФЗ от 26.03.2003 "Об электроэнергетике", федеральный закон № 36-ФЗ от 26.03.2003 "Об особенностях функционирования электроэнергетики в переходный период и о внесении изменений в некоторые законодательные акты Российской Федерации и признании утратившими силу некоторых законодательных актов Российской Федерации в связи с принятием федерального закона "Об электроэнергетике", Гражданский кодекс РФ, Постановление Правительства № 530 от 31.08.2006 г. "Правила функционирования розничных рынков электрической энергии в переходный период реформирования электроэнергетики", Постановление Правительства № 529 от 31.08.2006 "О совершенствовании порядка функционирования оптового рынка электрической энергии (мощности)", Приказ ФСТ от 24.11.2006 № 302-э/5 " Об утверждении Методических указаний по расчету сбытовых надбавок гарантирующих поставщиков электрической энергии", Приказ ФСТ от 6.08.2004 № 20-э/2 " Об утверждении методических указаний по расчету регулируемых тарифов и цен на электрическую (тепловую) энергию на розничном (потребительском) рынке", Постановление Правительства РФ от 26.02.2004 № 109 " О ценообразовании в отношении электрической и тепловой энергии в РФ", а также Федеральный закон № 41-ФЗ от 14.04.1995 "О государственном регулировании тарифов на электрическую и тепловую энергию в российской Федерации".

Вместе с тем, положения федеральных законов об электроэнергетике, в том числе и касающиеся статуса энергосбытовых компаний, являются так называемыми "рамочными" нормами, которые не могут применяться вне развитой системы подзаконных нормативных правовых актов, принимаемых Правительством РФ. Несовершенство системы подзаконных актов является существенным риском, влияющим на деятельность Эмитента.

Имеющийся набор законов и постановлений позволяет устанавливать цивилизованные отношения между потребителями и поставщиками энергетических ресурсов. При этом возможны три сценария развития событий:

а) оптимистический - вся перечисленная нормативно-правовая база разработана в полном объеме и в указанные сроки и выполнение ее является безусловным;

б) пессимистический - разработанная (даже в полном объеме) законодательная база не выполняется РЭК, зависящие из-за экономической и социально-политической обстановки или из-за элементов субъективизма (некоторые от исполнительной власти субъектов

федерации, принимают решения, исходя из желаний руководителей регионов, которые часто ориентируются на предвыборные кампании, элементарный популизм и т. д.);

в) вялотекущий - положительная тенденция сохраняется, но сроки реализации мероприятий неоправданно затягиваются.

Общество не осуществляет экспорт товаров, работ и услуг. В связи с этим правовые риски, связанные с деятельностью Общества, описываются только для внутреннего рынка. В целом, риски, связанные с деятельностью Общества, характерны для большей части субъектов предпринимательской деятельности, работающих на территории Российской Федерации, и частично могут рассматриваться как общестрановые.

**Риски, связанные с текущими судебными процессами, в которых участвует Общество.**

На текущий момент Общество не участвует в судебных процессах, которые могут повлечь риски, связанные с деятельностью Общества.

**Риски, связанные с отсутствием возможности продлить действие лицензии Общества на ведение определенного вида деятельности.**

Если Общество не сможет получить/продлить лицензии, необходимые ему для дальнейшей деятельности, то это весьма негативно отразится на деятельности Общества. Вероятность подобных событий невелика.

**Риски, связанные с возможной ответственностью Общества по долгам третьих лиц.**

Риски наступления ответственности по долгам дочерних и зависимых обществ отсутствуют.

**Риски, связанные с возможностью потери потребителей, на оборот с которыми приходится не менее чем 10 процентов общей выручки от продажи продукции Общества.**

Риск потери крупных потребителей может оказать существенное влияние на деятельность Общества, так как в этом случае значительно снижается доход предприятия. Данный риск может быть скомпенсирован в ходе тарифного регулирования или в виде компенсации выпадающих доходов предприятия со стороны других сбытовых организаций в текущем периоде регулирования.

### **Раздел 3. Корпоративное управление**

#### **3.1. Принципы и документы**

В целях обеспечения надежного уровня корпоративного управления и достижения взаимопонимания между Компанией и акционерами ОАО «Оренбургэнергосбыт» приняло на себя обязательства ориентироваться в своей деятельности на основополагающие принципы корпоративного управления.

В Обществе приняты и действуют внутренние документы, обеспечивающие реализацию обязательств, взятых Обществом по соблюдению принципов корпоративного управления.

В своей деятельности Общество стремится следовать следующим принципам корпоративного управления:

Подотчетность. Совет директоров Общества подотчетен всем акционерам в соответствии с действующим законодательством, что является руководством для Совета директоров при выработке стратегии и осуществлении контроля за деятельностью исполнительных органов Общества.

**Справедливость.** Общество обязуется защищать права акционеров и обеспечивать равное отношение ко всем акционерам. Совет директоров предоставляет всем акционерам возможность получения эффективной защиты в случае нарушения их прав.

**Прозрачность.** Общество обеспечивает своевременное раскрытие достоверной информации обо всех существенных фактах, касающихся его деятельности, в том числе о его финансовом положении, социальных и экологических показателях, результатах деятельности, структуре собственности и управления Обществом, а также свободный доступ к такой информации всех заинтересованных лиц.

**Ответственность.** Общество признает права и свои обязанности в отношении всех заинтересованных лиц, предусмотренных действующим законодательством, и стремится к сотрудничеству с такими лицами в целях своего развития и обеспечения финансовой устойчивости.

## **3.2. Органы управления и контроля Общества**

### **3.2.1. Общее собрание акционеров**

В отчетном периоде единственным акционером были приняты следующие ключевые решения:

21.03.2011г. - принято решение об одобрении заключения Обществом крупной сделки - предоставления поручительства ОАО «Оренбургэнергосбыт» за ООО «КЭС-Трейдинг» перед ОАО «Банк ЗЕНИТ».

31.05.2011г. - Принято решение о прекращении полномочий управляющей организации - ЗАО «КЭС» и передаче полномочий единоличного исполнительного органа управляющей организации – ЗАО «КЭС-Энергосбыт».

27.06.2011г. - принято решение об утверждении годового отчета Обществ по итогам 2010г., выплате дивидендов по обыкновенным акциям Общества по результатам 2010г. в размере 3,2 руб. на одну обыкновенную акцию Общества в денежной форме. Избран новый состав Совета директоров и Ревизионной комиссии. Утвержден аудитором Общества – Закрытое акционерное общество «Центр Бизнес – консалтинга и аудита».

### **3.2.2. Совет директоров**

Порядок деятельности и проведения заседаний Совета директоров ОАО «Оренбургэнергосбыт» регулируется Уставом ОАО «Оренбургэнергосбыт», принятым решением единственного акционера 27.06.2011г.

В соответствии со ст. 12 Устава ОАО «Оренбургэнергосбыт» Совет директоров осуществляет:

общее руководство деятельностью Общества, за исключением решения вопросов, отнесенных Федеральным законом "Об акционерных обществах" и настоящим Уставом к компетенции Общего собрания акционеров

Полный текст компетенции Совета директоров размещен на сайте Общества: [www.orensbyt.ru](http://www.orensbyt.ru)

Действующий состав Совета директоров Общества избран Решением единственного акционера ООО «Центр Регион Инвест» 27 июня 2011 года.

**1. Бельский Алексей Вениаминович (Председатель Совета директоров)**

Год рождения: 1976

Образование: *высшее, Удмуртский Государственный университет, год окончания 1998, специальность: юриспруденция*

Все должности, занимаемые данным лицом в эмитенте и других организациях за последние 5 лет и в настоящее время, в том числе по совместительству

Период		Наименование организации	Должность
с	по		
08.2007	н/в	ЗАО "Комплексные энергетические системы"	начальник управления корпоративного секретаря
07.2005	08.2007	ЗАО "Федеральный центр продаж"	старший юрист юридического управления
2011	н/в	ОАО "ИркутскОблГаз"	член совета директоров
2011	н/в	ОАО "Коми энергосбытовая компания"	член совета директоров
2011	н/в	ОАО "Мордовская региональная теплоснабжающая компания"	член совета директоров
2011	н/в	ОАО "Пермская энергосбытовая компания"	член совета директоров
2011	н/в	ОАО "РегионГазХолдинг"	член совета директоров
2011	н/в	ОАО "Уральские газовые сети"	член совета директоров
2011	н/в	РОАО "Удмуртгаз"	член совета директоров
2011	н/в	ОАО "СаранскТеплоТранс"	член совета директоров
2011	н/в	ОАО "Удмуртская энергосбытовая компания"	член совета директоров

*Доли участия в уставном капитале эмитента/обыкновенных акций не имеет*

## **2. Азовцев Михаил Викторович**

Год рождения: 1978

Образование: *высшее, Государственный Университет - Высшая школа экономики г. Москва.*

Все должности, занимаемые данным лицом в эмитенте и других организациях за последние 5 лет и в настоящее время, в том числе по совместительству

Период		Наименование организации	Должность
с	по		
10.2004	19.07.2010	ЗАО "Комплексные энергетические системы"	Руководитель департамента слияний и поглощений
07.2010	2011	ЗАО "Комплексные энергетические системы"	Директор по слияниям и поглощениям
2011	н.в.	ЗАО "Комплексные энергетические системы"	Руководитель департамента слияний и

			поглащений
2011	н.в.	ОАО "Владимирская энергосбытовая компания"	член совета директоров
2011	н.в.	ОАО "Екатеринбургская электросетевая компания"	член совета директоров
2011	н.в.	ОАО "МРСК Урала"	член совета директоров
2011	н.в.	ОАО "Саратовэнерго"	член совета директоров
2011	н.в.	ОАО "ТГК-9"	член совета директоров
2011	н.в.	ОАО "Екатеринбургэнерго"	член совета директоров

*Доли участия в уставном капитале эмитента/обыкновенных акций не имеет*

### **3. Бойко Алексей Васильевич**

Год рождения: 1979

Образование: *высшее, Московский автомобильно-дорожный институт, специальность: экономика и управление на транспорте. Московский транспортный институт, специальность: логистика.*

Все должности, занимаемые данным лицом в эмитенте и других организациях за последние 5 лет и в настоящее время, в том числе по совместительству

Период		Наименование организации	Должность
с	по		
09.2005	09.2006	ОАО "ЛУКОЙЛ" (нефтедобыча и нефтепереработка)	Начальник отдела, главный специалист
09.2006	04.2007	ЗАО "БОРЛАС Ай-Би-Си" (консалтинг)	Старший консультант
04.2007	12.2007	Банк ВТБ24 (ЗАО)	Менеджер проекта
01.2008	03.2008	ОАО "Мосмосмонтажспецстрой"	Начальник управления
03.2008	н.в.	ЗАО "Комплексные энергетические системы"	Руководитель методического центра по проектированию бизнес-процессов
2011	н.в.	ОАО "Мордовская региональная теплоснабжающая компания"	член совета директоров
2011	н.в.	ОАО "Коми энергосбытовая компания"	член совета директоров

*Доли участия в уставном капитале эмитента/обыкновенных акций не имеет*

### **4. Емельченков Сергей Евгеньевич**

Год рождения: 1971

Образование: *высшее, МГУ им. Ломоносова, год окончания 1994*  
*Специальность: Прикладная математика, Квалификация: Математика*

Все должности, занимаемые данным лицом в эмитенте и других организациях за последние 5 лет и в настоящее время, в том числе по совместительству

Период		Наименование организации	Должность
с	по		

1996	2005	ООО "Марс"	Руководитель отдела информационных технологий по странам
2005	2007	ОАО "Суал Холдинг"	Руководитель по информационным технологиям
2007	2008	ЗАО "Ренова-Финанс"	Заместитель генерального директора по информационным технологиям
2008	2009	ЗАО "КЭС"	Вице-президент по информационным технологиям
2009	07.2009	ЗАО "КЭС"	Первый заместитель руководителя дивизиона "Ритейл"
08.2009	н/в	ЗАО "КЭС"	Исполнительный вице-президент-руководитель дивизиона "Ритейл"
2011	н/в	ОАО "Кировэнергосбыт"	член совета директоров
2011	н/в	Пермская энергосбытовая компания"	член совета директоров
2011	н/в	ОАО "Свердловэнергосбыт"	член совета директоров
2011	н/в	ЗАО "КЭС-Энергосбыт"	единоличный исполнительный орган
2011	н/в	ОАО "Удмуртская энергосбытовая компания"	член совета директоров

*Доли участия в уставном капитале эмитента/обыкновенных акций не имеет*

#### **5. Королев Виталий Александрович**

Год рождения: 1984

Образование: **высшее, Государственное образовательное учреждение высшего профессионального образования "Самарский государственный университет", специальность Юриспруденция 2006г.**

Все должности, занимаемые данным лицом в эмитенте и других организациях за последние 5 лет и в настоящее время, в том числе по совместительству

Период		Наименование организации	Должность
с	по		
2010	н/в	ЗАО "КЭС"	Начальник Самарского территориального корпоративного отдела ЗАО "КЭС"
2009	н/в	ООО "Энергофинанс"	Заместитель генерального директора
2007	2010	ОАО "Волжская ТГК"	Ведущий специалист отдела корпоративного управления



2006	2007	ОАО "Самарская ТГК"	Специалист корпоративного управления
06.2011	н/в	ОАО "СКП"	Член Совета директоров
06.2011	н/в	ОАО "Оренбургэнергосбыт"	Член Совета директоров
06.2011	н/в	ОАО "Кировэнергосбыт"	Член Совета директоров
06.2011	н/в	ОАО "Инженерный центр"	Член Совета директоров
06.2011	н/в	ОАО "Оренбургэнергоремонт"	Член Совета директоров
06.2011	н/в	ОАО "Самарское ПРП"	Член Совета директоров
06.2011	н/в	ОАО "Саратовское ПРП"	Член Совета директоров
06.2011	н/в	ОАО "Самараэнергоспецремонт"	Член Совета директоров
06.2011	н/в	ОАО "Ульяновскэнергоспецремонт"	Член Совета директоров

*Доли участия в уставном капитале эмитента/обыкновенных акций не имеет*

С 30 июня.2010г. по 27 июня 2011г. действовал Совет директоров в следующем составе:

№	Ф.И.О. кандидата	Должность
1	Азовцев Михаил Викторович	Руководитель департамента слияний и поглощений ЗАО «КЭС»
2	Бельский Алексей Вениаминович	Начальник управления корпоративного секретаря ЗАО «КЭС»
3	Грачев Сергей Иванович	Первый вице-губернатор – председатель правительства Оренбургской области
4	Емельченков Сергей Евгеньевич	Исполнительный вице-президент - руководитель дивизиона "Ритейл" ЗАО «КЭС»
5	Бойко Алексей Васильевич	Руководитель методического центра по проектированию бизнес-процессов, Закрытое акционерное общество «Комплексные энергетические системы»

Вознаграждение членам Совета директоров не выплачивалось. Решением единственного акционера ОАО «Оренбургэнергосбыт» от 22.03.2010г., Положение о выплате членам Совета директоров Общества вознаграждений и компенсаций, утвержденное решением единственного акционера 24.12.2007г. признано утратившим силу.

### 3.2.3. Исполнительные органы Общества:

#### 3.2.3.1. Управляющая компания:

В течение 2011 года полномочия единоличного исполнительного органа Общества осуществляла Управляющая организация:

ЗАО «КЭС» – до 31.05.2011.

Наименование - Закрытое акционерное общество «Комплексные энергетические системы»

Адрес места нахождения - 143421, Московская область, Красногорский район, 26 км автодороги «Балтия», комплекс ООО «ВегаЛайн», строение № 3

Единоличный исполнительный орган – Генеральный директор – Ольховик Е.Н.

<b>Ольховик Николаевич</b>	<b>Евгений</b>	Год рождения: 1955 Гражданство Российской Федерации Образование: Высшее профессиональное, Место работы: Генеральный директор ЗАО
--------------------------------	----------------	---

«КЭС»

Акциями Общества не владеет.

ЗАО «КЭС-Энергосбыт» – с 01.06.2011 по настоящее время

Наименование - Закрытое акционерное общество «КЭС-Энергосбыт»

Адрес места нахождения - 143421, Московская область, Красногорский район, 26 км автодороги «Балтия», комплекс ООО «ВегаЛайн», строение № 3

Единоличный исполнительный орган – Генеральный директор – Емельченков С.Е.

<b>Емельченков Сергей Евгеньевич</b>	Год рождения: 1971 Гражданство Российской Федерации Образование: Высшее профессиональное, Место работы: Генеральный директор ЗАО «КЭС- Энергосбыт» Акциями Общества не владеет.
--	--

В 2011 году сделки по приобретению или отчуждению акций Общества, Генеральным директором ЗАО «КЭС» и Генеральным директором ЗАО «КЭС-Энергосбыт» не заключались.

Критерии определения вознаграждения Управляющей организации

Между Обществом и Управляющей организацией заключается договор о передаче полномочий единоличного исполнительного органа акционерного общества управляющей организации и оказании услуг в области управления, условия которого утверждаются решением Совета директоров Общества. Стоимость услуг по Договору управления включает в себя затраты Управляющей организации на осуществление полномочий единоличного исполнительного органа в отношении ОАО «Оренбургэнерго».

Сведения о размере вознаграждения, выплаченного Управляющей организации Общества

За 2011 год сумма вознаграждения, выплаченного Управляющей организации Общества, составила 46 563 783 рублей 33 копейки, с НДС.

### 3.2.5. Ревизионная комиссия

Ревизионная комиссия Общества является постоянно действующим органом внутреннего контроля Общества, осуществляющим регулярный контроль финансово-хозяйственной деятельности Общества, его должностных лиц органов управления Общества на предмет соответствия законодательству Российской Федерации, Уставу Общества и внутренним документам Общества.

Ревизионная комиссия Общества при осуществлении своих полномочий руководствуется только требованиями законодательства Российской Федерации, Устава Общества и решениями Общего собрания акционеров Общества.

При осуществлении своей деятельности Ревизионная комиссия независима от должностных лиц органов управления Общества. Ревизионная комиссия действует в соответствии с Положением о Ревизионной комиссии Общества, раскрывающим правовой статус, цель и задачи, права, обязанности, структуру и состав Ревизионной комиссии.

Состав Ревизионной комиссии избран Решением единственного акционера от 27.06.2011г. и является следующим:

**1. Вахмистров Владимир Борисович (председатель)**

Год рождения: 1969

Образование: *Всероссийский сельскохозяйственный институт заочного обучения (1995). Специальность - зооинженер. Московский институт подготовки и переподготовки сельских предпринимателей (1995). Специальность - экономист. Московский педагогический государственный университет (2000). Специальность - педагог, психолог. Российский Новый Университет (2005). Специальность - юрист. Московская Академия государственного и муниципального управления (2008).*

Все должности, занимаемые данным лицом в эмитенте и других организациях за последние 5 лет и в настоящее время, в том числе по совместительству

Период		Наименование организации	Должность
с	по		
2005	2007	Венно-технический университет Спецстроя России	Военный юрист, военный преподаватель
2007	2009	таможенная инспекция Центрального таможенного управления ФТС России	заместитель начальника отдела взаимодействия с налоговыми и иными контролирующими органами
2009	н.в.	ЗАО "Комплексные энергетические системы"	главный специалист отдела аудита Департамента внутреннего аудита
2011	н.в.	ЗАО "ГАЗЭКС"	член ревизионной комиссии
2011	н.в.	ОАО "Волжская территориальная генерирующая компания"	член ревизионной комиссии
2011	н.в.	ОАО "Нижнийтагилмежрайгаз"	член ревизионной комиссии
2011	н.в.	ОАО "Газ-Сервис плюс"	член ревизионной комиссии
2011	н.в.	ОАО "ИркутскОблГаз" (ОАО "По газификации и эксплуатации газового хозяйства Иркутской области")	член ревизионной комиссии
2011	н.в.	ОАО "Кировэнергосбыт"	член ревизионной комиссии
2011	н.в.	ОАО "Курганоблгаз"	член ревизионной комиссии
2011	н.в.	ОАО "СГ-Инвест"	член ревизионной комиссии
2011	н.в.	ОАО "Первоуральскгаз"	член ревизионной

			комиссии
2011	н.в.	ОАО "ТГК-5"	член ревизионной комиссии
2011	н.в.	ОАО "Свердловэнергосбыт"	член ревизионной комиссии
2011	н.в.	ОАО "Сибирьгазсервис"	член ревизионной комиссии
2011	н.в.	ОАО "ТГК-6"	член ревизионной комиссии
2011	н.в.	ОАО "ТГК-9"	член ревизионной комиссии
2011	н.в.	ОАО "Удмуртская энергосбытовая компания"	член ревизионной комиссии
2011	н.в.	ОАО "Челябинскгоргаз"	член ревизионной комиссии
2011	н.в.	ОАО "Уральские газовые сети"	член ревизионной комиссии
2011	н.в.	ООО "Комплексный расчетный центр"	член ревизионной комиссии
2011	н.в.	ОАО "Сбытовой холдинг"	член ревизионной комиссии

*Доли участия в уставном капитале эмитента/обыкновенных акций не имеет*

## **2. Данилов Максим Николаевич**

Год рождения: 1977

Образование: *высшее, Ярославское высшее военное финансовое училище (1998).*

*Специальность - экономист.*

Все должности, занимаемые данным лицом в эмитенте и других организациях за последние 5 лет и в настоящее время, в том числе по совместительству

Период		Наименование организации	Должность
с	по		
2005	2008	ООО "ПК Борец"	заместитель начальника контрольно-ревизионной службы
2008	19.10.2009	ООО "УК Группа ГАЗ"	менеджер департамента внутреннего аудита
19.10.2009	н.в.	ЗАО "Комплексные энергетические системы"	руководитель Департамента внутреннего аудита
2011	н.в.	ЗАО "ГАЗЭКС"	член ревизионной комиссии
2011	н.в.	ЗАО "Газмонтаж"	член ревизионной комиссии
2011	н.в.	ЗАО "Оптима"	член ревизионной комиссии

2011	н.в.	ОАО "Волжская территориальная генерирующая компания"	член ревизионной комиссии
2011	н.в.	ОАО "Газраспредсеть"	член ревизионной комиссии
2011	н.в.	ОАО "Газ-Сервис плюс"	член ревизионной комиссии
2011	н.в.	ОАО "ИркутскОблГаз" (ОАО "По газификации и эксплуатации газового хозяйства Иркутской области")	член ревизионной комиссии
2011	н.в.	ОАО "Кировэнергосбыт"	член ревизионной комиссии
2011	н.в.	ОАО "Курганоблгаз"	член ревизионной комиссии
2011	н.в.	ОАО "Нижнийтагилмежрайгаз"	член ревизионной комиссии
2011	н.в.	ОАО "Коми энергосбытовая компания"	член ревизионной комиссии
2011	н.в.	ОАО "Пермская энергосбытовая компания"	член ревизионной комиссии
2011	н.в.	ОАО "Екатеринбурггаз"	член ревизионной комиссии
2011	н.в.	ОАО "Свердловэнергосбыт"	член ревизионной комиссии
2011	н.в.	ОАО "Сибирьгазсервис"	член ревизионной комиссии
2011	н.в.	ОАО "ТГК-6"	член ревизионной комиссии
2011	н.в.	ОАО "ТГК-9"	член ревизионной комиссии
2011	н.в.	ОАО "Удмуртская энергосбытовая компания"	член ревизионной комиссии
2011	н.в.	ОАО "Первоуральскгаз"	член ревизионной комиссии
2011	н.в.	ОАО "СГ-Инвест"	член ревизионной комиссии
2011	н.в.	ОАО "ТГК-5"	член ревизионной комиссии
2011	н.в.	ОАО "Уральские газовые сети"	член ревизионной комиссии
2011	н.в.	ОАО "Челябинскгоргаз"	член ревизионной комиссии
2011	н.в.	ООО "Комплексный расчетный центр"	член ревизионной комиссии
2011	н.в.	ОАО "Сбытовой холдинг"	член ревизионной комиссии

*Доли участия в уставном капитале эмитента/обыкновенных акций не имеет*

### 3. Тюнина Людмила Геннадиевна

Год рождения:

Образование: *высшее*

Все должности, занимаемые данным лицом в эмитенте и других организациях за последние 5 лет и в настоящее время, в том числе по совместительству

Период		Наименование организации	Должность
с	по		
	н.в.	ЗАО "Комплексные энергетические системы"	Главный специалист департамента внутреннего аудита

*Доли участия в уставном капитале эмитента/обыкновенных акций не имеет*

С 30 июня.2010г. по 27 июня 2011г. действовала Ревизионная комиссия в следующем составе:

№	Ф.И.О. кандидата	Занимаемая должность
1	Вахмистров Владимир Борисович	Главный специалист департамента внутреннего аудита ЗАО «КЭС»
2	Кузьмина Ольга Борисовна	Начальник отдела контроля энергетических активов департамента внутреннего аудита ЗАО «КЭС»
3.	Данилов Максим Николаевич	Руководитель департамента внутреннего аудита ЗАО «КЭС»

Выплата компенсаций и вознаграждений членам Ревизионной комиссии за отчетный период не осуществлялась. Решением единственного акционера от 22.03.2010г., Положение о выплате членам Ревизионной комиссии Общества вознаграждений и компенсаций, утвержденное решением единственного акционера 24.12.2007г. признано утратившим силу.

**3.2.6.** ОАО «Оренбургэнергосбыт» в своей деятельности стремится придерживаться принципов и рекомендаций Кодекса ФКЦБ. Информация о конкретном выполнении Обществом этих требований приведена в приложении №4 к настоящему отчету.

**3.2.7.** Информация о крупных сделках и сделках, в совершении которых имеется заинтересованность, заключенных Обществом в 2010г., а также иных сделок, на совершение которых в соответствии с уставом Общества распространяется порядок одобрения крупных сделок

В отчетном году Решением единственно участника Общества 21.03.2011г. - принято решение об одобрении заключения Обществом крупной сделки - предоставления поручительства ОАО «Оренбургэнергосбыт» за ООО «КЭС-Трейдинг» перед ОАО «Банк ЗЕНИТ» на следующих существенных условиях:

«Кредитор» – ОАО «Банк ЗЕНИТ»

«Поручитель» – ОАО «Оренбургэнергосбыт»

«Заемщик» – ООО «КЭС-Трейдинг»

Поручитель обязуется перед Кредитором отвечать солидарно с Заемщиком за полное исполнение последним его обязательств по Кредитному договору, заключенному между Кредитором и Заемщиком.

Поручитель ознакомлен со всеми условиями Кредитного договора и согласен отвечать за исполнение Заемщиком его обязательств полностью, в том числе по следующим условиям Кредитного договора:

- форма предоставления финансирования: невозобновляемая кредитная линия;
- лимит: 4 000 000 000,00 (четыре миллиарда рублей);
- период доступности: 1 месяц;
- дата погашения: 3 года с даты окончания периода доступности;
- график погашения: ежеквартально по 100 млн.рублей, остальная сумма в конце срока;
- процентная ставка: ЦБ РФ + 2,25% годовых;
- график уплаты процентов: ежеквартально;
- комиссия за открытие кредитной линии: 0,05% от суммы лимита;

Поручитель отвечает перед Кредитором в том же объеме, как и Заемщик, включая сумму Кредита (Основного Долга), уплату Основных Процентов, Комиссии, Повышенных процентов, Неустойку, банковские расходы, возмещение судебных издержек по взысканию долга и другие убытки Кредитора, вызванные неисполнением или ненадлежащим исполнением Заемщиком обязательств по Кредитному договору.

Договор поручительства вступает в силу с момента подписания его уполномоченными представителями Кредитора и Поручителя и действует до истечения указанного в Договоре срока, на который дано поручительство. Поручительство дано на срок до 20.04.2017года.

#### 4. Результаты деятельности за отчетный период, в том числе по энергосбытовой деятельности.

В 2011 г. Общество осуществляло покупку электрической энергии на следующих секторах ОРЭМ:

- рынок регулируемых двусторонних договоров;
- рынок на сутки вперед;
- балансирующий рынок.

На рынке регулируемых двусторонних договоров Общество осуществляло покупку электрической энергии по тарифу 579,43 руб./тыс. кВт.ч в январе-марте и 571,00 руб./тыс. кВт.ч в апреле-декабре, установленному ФСТ России в целях обеспечения потребления электроэнергии населением и (или) приравненными к нему категориями потребителей. Покупка осуществлялась по пакету договоров у различных электрических станций.

На рынке на сутки вперед Общество закупало электрическую энергию на спотовых торгах в необходимом объеме. Цена на РСВ отражает соотношение спроса и предложения на электрическую энергию, сформированных в узлах расчетной модели, относящихся к Группе точек поставки (ГТП) ОАО «Оренбургэнергосбыт».

На балансирующем рынке Общество закупало электрическую энергию в случае превышения фактических почасовых объемов электропотребления Общества в расчетном периоде над плановыми значениями.

Динамика цен покупки электрической энергии на трех секторах по Группе точек поставки ОАО «Оренбургэнергосбыт» представлена в таблице №1 и на графике №1:

Таблица №1

Динамика цен покупки электрической энергии в ГТП ОАО «Оренбургэнергосбыт» в 2011 г.

Месяц	руб. / тыс. кВт*ч		
	Цена по РД	Цена на РСВ	Цена на БР
Январь	579,43	972,92	1104,24
Февраль	579,43	1110,48	1295,09

Март	579,43	989,95	1123,69
Апрель	571,00	1013,06	1119,16
Май	571,00	1043,58	1124,04
Июнь	571,00	1090,13	1216,50
Июль	571,00	1070,88	1215,03
Август	571,00	1047,92	1202,50
Сентябрь	571,00	1029,87	1209,73
Октябрь	571,00	986,43	1223,47
Ноябрь	571,00	939,42	1161,25
Декабрь	571,00	910,77	991,56

График №1



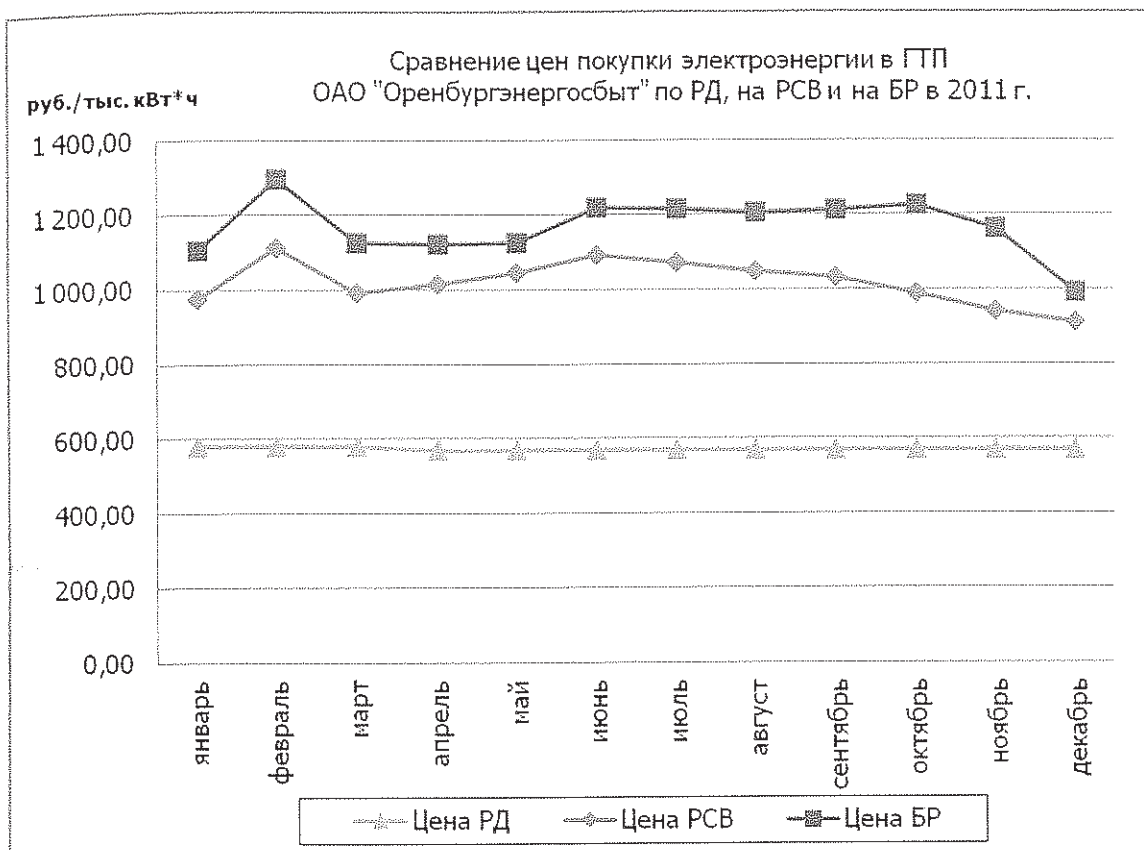

Уровень цен в ГТП ОАО «Оренбургэнергосбыт» на рынке «на сутки вперед» по месяцам в 2011 г. формировался под влиянием общих объемов спроса и предложения в 1-ой Ценовой зоне ОРЭМ, а также топологии сети в зоне свободного перетока «Урал», проведения ремонтных кампаний сетевыми организациями.

В январе в динамике индексов равновесных цен значительный рост равновесных цен был зафиксирован после окончания праздников. Рост цен в основном был обусловлен увеличением в 2011г. тарифов на газ и уголь. При этом в ценовой зоне рост заявок поставщиков в основном превышал 15%, что традиционно объяснялось ограничениями поставок газа в зимнее время.

В феврале наблюдался самый высокий уровень индексов равновесных цен в году, данный факт в основном был обусловлен низкой температурой воздуха и, соответственно, ростом спроса на электроэнергию. Были зафиксированы случаи ограничения потребления газа.

С марта по июнь индексы равновесных цен на рынке «на сутки вперед» постепенно увеличивались. В марте основное влияние на изменение индекса равновесных цен оказали, в основном, сезонные факторы: рост среднесуточных температур и последовавшее за этим ростом падение уровня спроса. Увеличение среднесуточных температур также повлияло на состав включенного генерирующего оборудования в сторону увеличения нагрузки на АЭС и снижение нагрузки ТЭС.

В апреле с началом периода половодья увеличилась плановая выработка ГЭС, тем не менее, изменения в составе генерирующего оборудования, выраженные в снижении максимальных нагрузок АЭС и ТЭС, привело к чуть более интенсивному падению уровня предложения, по сравнению со снижением уровня спроса. В результате, индекс равновесных цен по итогам апреля вырос по отношению к марту 2011г.

Поведение индексов равновесных цен РСВ на протяжении мая-декабря 2011г. можно назвать характерным и сопровождается увеличением индексов летом (связано с ремонтами сетевого и генерирующего оборудования) и планомерным снижением цен вплоть до декабря 2011г.

Уровень цен на балансирующем рынке в целом повторяет картину цен рынка на сутки вперед.

## 1.2. Цены на мощность

В 2011 г. Общество осуществляло покупку мощности с использованием следующих механизмов ОРЭМ:

- регулируемые договоры (РД);
- договоры о предоставлении мощности (ДПМ);
- договоры купли-продажи (поставки) мощности новых объектов атомных электростанций и гидроэлектростанций (ДПМ новых АЭС/ГЭС);
- договоры, заключенные по результатам конкурентного отбора ценовых заявок на продажу мощности (КОМ);
- договоры купли-продажи (поставки) мощности, производимой с использованием генерирующих объектов в период, на который мощность таких объектов не была отобрана по результатам конкурентного отбора мощности (ВГ).

Покупка по договорам о предоставлении мощности (ДПМ), по договорам купли-продажи (поставки) мощности новых объектов атомных электростанций и гидроэлектростанций (ДПМ новых АЭС/ГЭС) и по договорам купли-продажи (поставки) мощности, производимой с использованием генерирующих объектов в период, на который мощность таких объектов не была отобрана по результатам конкурентного отбора мощности (ВГ) осуществлялась участниками ОРЭМ (покупателями) в обязательном порядке, в связи с изменениями с 01.01.2011г. в модели функционирования оптового рынка электрической энергии (мощности) (ОРЭМ).

На рынке регулируемых двусторонних договоров Общество осуществляло покупку электрической мощности по установленным ФСТ России ценам в целях обеспечения потребления электроэнергии населением и (или) приравненными к нему категориями потребителей. Покупка осуществлялась по пакету договоров у различных генерирующих компаний. В 2011 г. весь объем покупки мощности, за исключением объемов населения, закрепленных в сводном прогнозном балансе, оплачивался по нерегулируемым ценам.

Динамика цен покупки мощности в ГТП ОАО «Оренбургэнергосбыт» в 2011 г. представлена в Таблице №2 и Графике №2.

Таблица №2

Динамика цен покупки мощности в ГТП ОАО «Оренбургэнергосбыт» в 2011 г.

Месяц	Цена по РД	Цена по ДПМ	Цена ДПМ АЭС/ГЭС	Цена ВГ	Цена КОМ
Январь	202,22769	500,28485	471,85056	155,83799	197,38171
Февраль	202,22769	480,52145	465,52270	153,64997	193,36683
Март	202,22769	454,11803	433,21244	143,05867	179,50142
Апрель	202,42614	413,18098	477,44825	116,92558	160,54840
Май	202,42614	375,11298	441,49535	106,87943	146,78321
Июнь	202,42614	372,77453	419,75913	104,22209	120,82557
Июль	202,42614	395,51167	452,94641	106,25724	123,24106
Август	202,42614	409,79186	471,33202	107,17782	124,88150
Сентябрь	202,42614	445,08758	498,16671	116,02594	134,74014
Октябрь	202,42614	480,06718	516,53317	127,42346	148,39193
Ноябрь	202,42614	508,86586	548,33873	134,97711	157,40260
Декабрь	202,42614	545,46315	554,29290	144,40113	167,90453

График №2

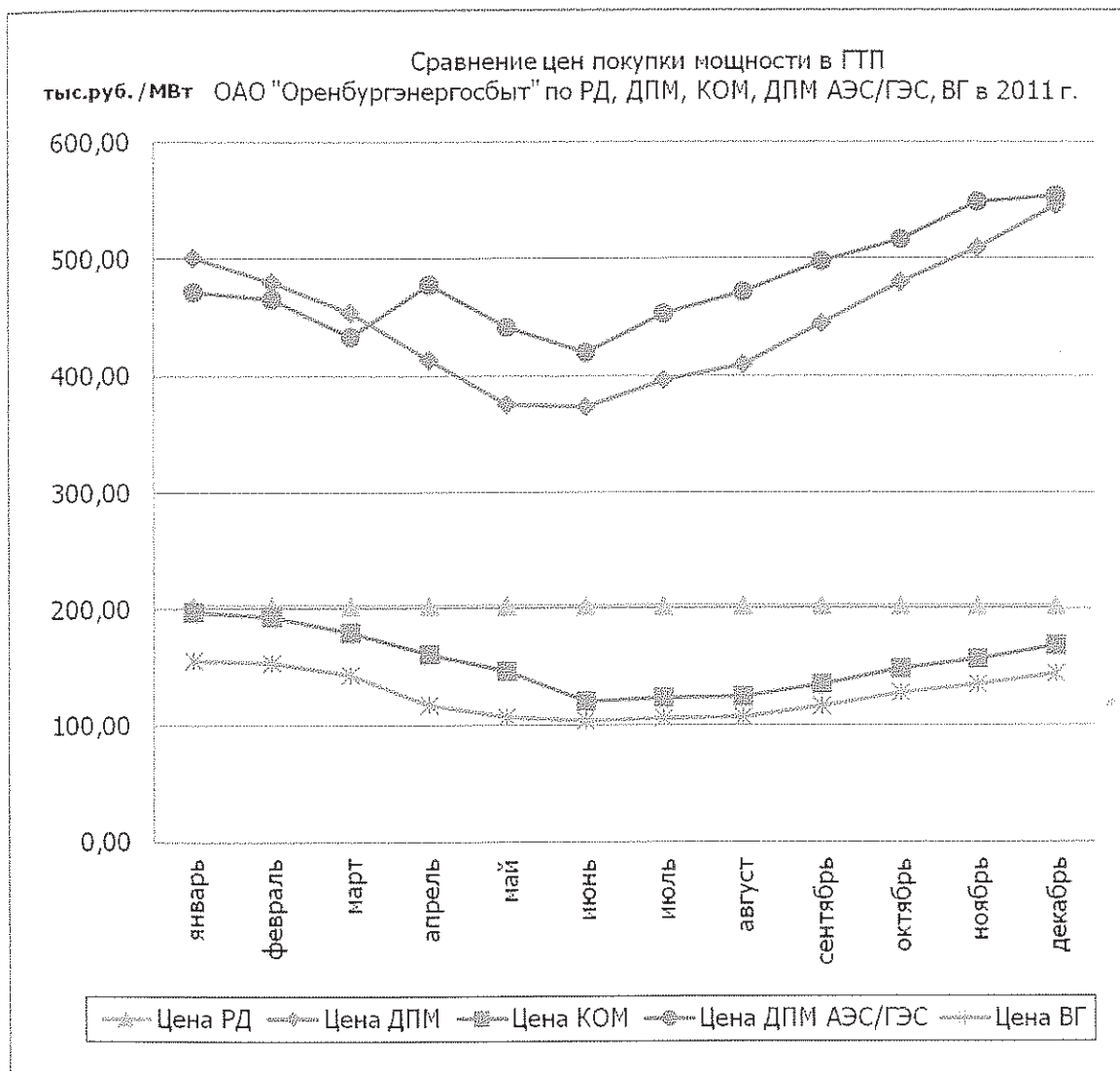

Самыми «дорогими» механизмами покупки мощности являлись приобретение мощности по договорам купли-продажи (поставки) мощности новых объектов атомных электростанций и гидроэлектростанций (ДПМ АЭС/ГЭС) и по договорам о предоставлении мощности (ДПМ). Поскольку объемы мощности по данным механизмам являлись обязательными к приобретению и объемы покупки для каждого участника ОРЭМ определялись Коммерческим оператором – у Общества отсутствовала возможность влияния на объемы и цены покупки.

Цена покупки мощности по РД устанавливается на период регулирования (год). При этом в 2011 г. индикативная цена в ГТП «Оренбургэнергосбыт» составила в январе-марте 202 227,69 руб., а на апрель-декабрь 202 426,14 руб. за 1 (один) мегаватт мощности в месяц.

Цена мощности по результатам конкурентного отбора ценовых заявок на продажу мощности (Цена КОМ) в 2011г. формировалась с учетом цены мощности в зоне свободного перетока «Урал» (ЗСП «Урал»), коэффициента сезонности, установленных размеров целевых инвестиционных составляющих для АЭС и ГЭС.

Цена покупки мощности у «вынужденных генераторов» (ВГ) утверждалась ФСТ России. К указанной категории относятся не прошедшие КОМ Поставщики мощности, вывод из эксплуатации оборудования которых в настоящее время не возможен (например, от него зависит теплоснабжение потребителей или стабильность работы энергосистемы). При этом с 1 апреля 2011г. утвержденные тарифы для таких станций (ВГ) были скорректированы по большинству продавцов (станций).

Изменение модели функционирования оптового рынка электроэнергии и мощности в 2011г. также затронуло такой механизм торговли мощностью как свободные договоры купли-продажи мощности (СДМ). Согласно Правилам ОРЭМ, при заключении СДМ коммерческим оператором рассчитывается величина, равная неотрицательной разности цены на мощность по итогам конкурентного отбора мощности для покупателей зоны свободного перетока, и цены на мощность, поставляемую на ОРЭМ категорией производителей, к которой относится Поставщик по СДМ, умноженную на объем мощности СДМ. Указанную величину, т.н. «небаланс рынка мощности» обязаны оплачивать стороны СДМ, что приводит к невозможности для Покупателей приобрести на ОРЭМ мощность по цене ниже, чем цены на мощность по итогам конкурентного отбора мощности для покупателей соответствующей ЗСП. Введение данной нормы привело к прекращению заключения Участниками ОРЭМ свободных договоров купли-продажи мощности, и невозможностью использования Обществом указанного механизма для снижения цен трансляции для розничных потребителей.

## 2. Динамика покупки регулируемых/нерегулируемых объемов электрической энергии и мощности на ОРЭМ.

### 2.1. Объемы покупки электрической энергии

Совокупный объем приобретенной в ГТП ОАО «Оренбургэнергосбыт» электрической энергии на оптовом рынке в 2011 году составил 9 695 420,708 тыс.кВтч.

По регулируемым двусторонним договорам в 2011 году Обществом было куплено 2 013 310,082 тыс.кВтч по установленному тарифу, что составило 20,77% от общего объема электроэнергии, приобретенного Обществом на ОРЭМ.

Дополнительный объем электроэнергии, сверх объема покупки по регулируемым двусторонним договорам, приобретался ОАО «Оренбургэнергосбыт» на рынке «на сутки вперед». В 2011 году в ГТП ОАО «Оренбургэнергосбыт» на рынке «на сутки вперед» было куплено 7 591 092,027 тыс.кВтч электроэнергии, что составило 78,30% от общего объема электроэнергии, приобретенного Обществом на ОРЭМ.

Покупка объема электрической энергии, равного отклонениям фактических почасовых объемов потребления от запланированных величин осуществлялась ОАО «Оренбургэнергосбыт» на балансирующем рынке. Приобретенный в 2011 году в ГТП ОАО «Оренбургэнергосбыт» объем электроэнергии на балансирующем рынке составил 91 018,599 тыс.кВтч, или 0,94% от общего объема электроэнергии, приобретенного Обществом на ОРЭМ.

Динамика изменения купленных объемов электроэнергии по секторам, представлена на графике №3.

Структура приобретения объемов электрической энергии в ГТП ОАО «Оренбургэнергосбыт» на оптовом рынке электроэнергии (мощности) в 2011 году по секторам, представлена на диаграмме № 1.

График №3



Диаграмма № 1

**Структура покупки э/э на ОРЭМ в ГТП  
ОАО "Оренбургэнергосбыт" в 2011 г.**

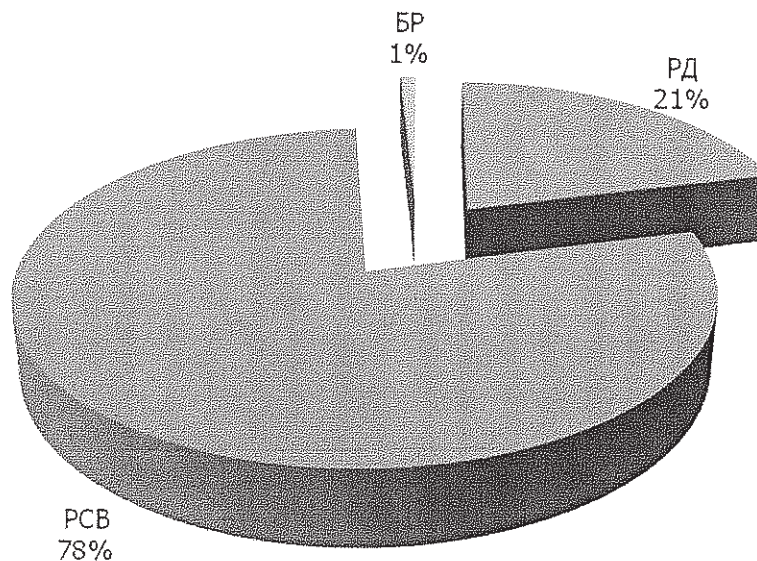

## 2.2. Объемы покупки мощности

Совокупный объем приобретенной мощности в 2011 году ОАО «Оренбургэнергосбыт» на ОРЭМ составил 21 392,926 МВт.

На рынке регулируемых двусторонних договоров в 2011 году Обществом было куплено 7 945,363 МВт мощности по установленному тарифу, что составило 37,14% от общего объема мощности, приобретенного Обществом на ОРЭМ.

Дополнительный объем мощности, не предусмотренный к покупке по регулируемым двусторонним договорам, приобретался ОАО «Оренбургэнергосбыт» по нерегулируемым ценам.

По договорам купли-продажи (поставки) мощности новых объектов атомных электростанций и гидроэлектростанций (ДПМ АЭС/ГЭС) Обществом было куплено 149,879 МВт, что составило 0,70% от общего объема мощности, приобретенного Обществом на ОРЭМ.

По договорам о предоставлении мощности (ДПМ) Обществом было приобретено 692,771 МВт, что составило 3,24% от общего объема мощности, купленного Обществом на ОРЭМ.

По договорам купли-продажи (поставки) мощности, производимой с использованием генерирующих объектов в период, поставляющих в «вынужденном режиме» (ВГ) в отношении ГТП «Оренбургэнергосбыт» было приобретено 44,403 МВт, что составило 0,21% от общего объема мощности, купленного Обществом на ОРЭМ.

По договорам покупки мощности по результатам конкурентного отбора ценовых заявок на продажу мощности (КОМ) в отношении ГТП «Оренбургэнергосбыт» было приобретено 12 560,51 МВт, что составило 58,71% от общего объема мощности, купленного Обществом на ОРЭМ.

Динамика изменения купленных объемов мощности по секторам, представлена на графике №4.

График №4

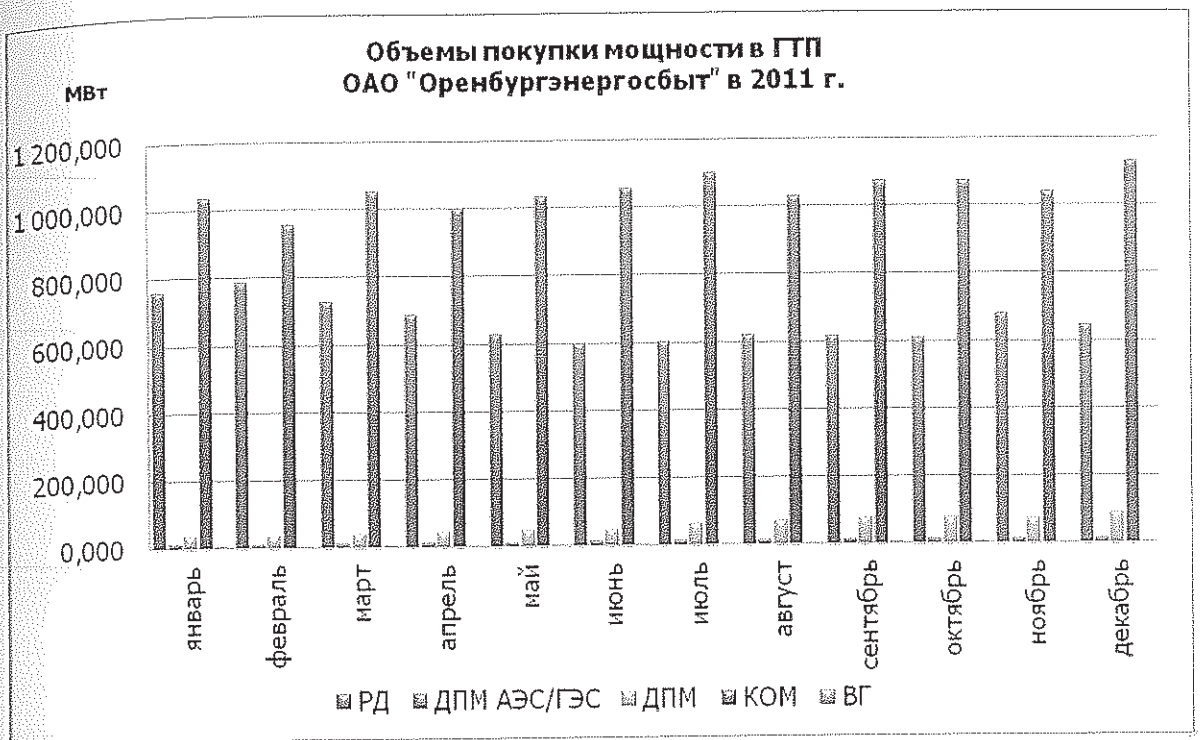

Структура приобретения объемов мощности в ГТП ОАО «Оренбургэнергосбыт» на оптовом рынке электроэнергии (мощности) в 2011 году по секторам, представлена на диаграмме № 2.

Структура покупки мощности на ОРЭМ в ГТП  
ОАО "Оренбургэнергосбыт" в 2011 г.

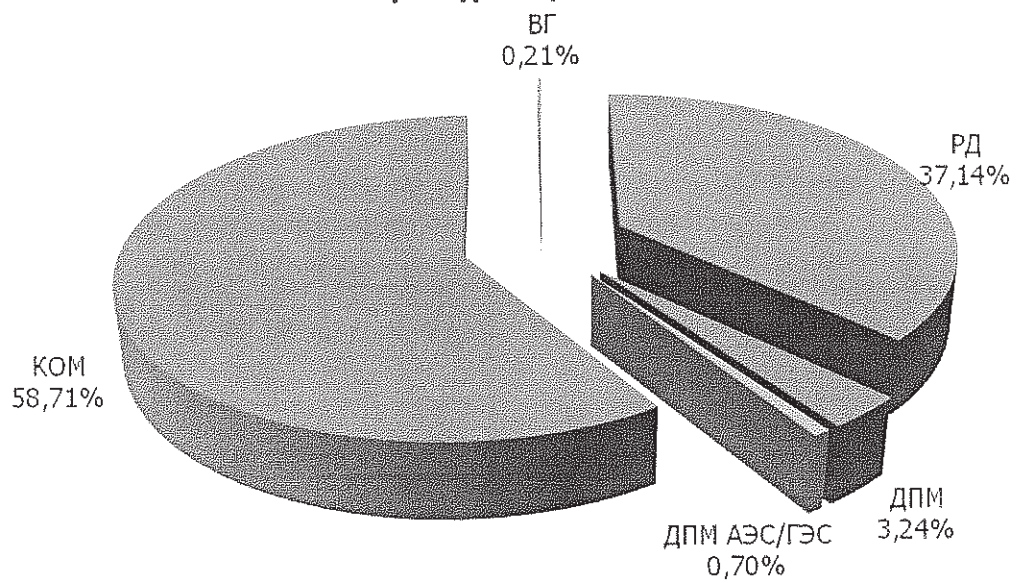



**Информация о тарифах, объемах поставки электроэнергии и мощности, расчеты с потребителями, структура полезного отпуска и дебиторская задолженность и иная информация**

ОАО «Оренбургэнергосбыт» планировал полезный отпуск на 2011 год в размере 9 125,54 млн. кВтч, в том числе собственным потребителям – 7 989,28 млн. кВтч, сетевым организациям в целях компенсации потерь – 1 136,27 млн. кВтч.

Фактический полезный отпуск за 2011 год составил 9 333,51 млн. кВтч, в том числе собственным потребителям – 8 279,84 млн. кВтч, сетевым организациям в целях компенсации потерь – 1 053,66 млн. кВтч (рост потребления составляет 207,96 млн. кВтч или 2,2 % от планового значения).

Объем продаж электрической энергии собственным потребителям составил 23 214,55 млн. рублей.

Средний тариф продажи э/э равен 354,35 коп/кВтч (при плане 362,78 коп/кВтч). Основные показатели, характеризующие продажи электрической энергии потребителям области за 2011 год отражены в таблице № 1.

Таблица №1 – Продажа электроэнергии на розничном рынке за 2011 год

Показатели	План	Факт	Отклонение
Полезный отпуск, всего млн.кВт.ч.	9 125,54	9 333,51	207,96
В т.ч. собственные потребители	7 989,28	8 279,84	290,57
В т.ч. потери	1 136,27	1 053,66	-82,60
Объем продаж, млн. руб. без НДС (товарная продукция)	33 105,80	33 073,15	32,65
В т.ч. собственные потребители	22 911,26	23 214,55	303,29
В т.ч. потери	10 194,55	9 858,60	-335,95
Средний тариф, коп./квт.ч.	362,78	354,35	-8,43

Таким образом, объем продаж электроэнергии на розничном рынке по ОАО «Оренбургэнергосбыт» за 2011 год составил **33 073,15 млн. рублей с НДС.**

*Динамика товарного отпуска и реализации энергии за последние 3 года, в том числе динамика абонентской задолженности (графическое и текстовое представление)*

За отчетный период величина полезного отпуска электроэнергии составила 9 333,51 млн. кВтч.

Потребление электроэнергии в разрезе категорий потребителей представлено на графике.

Проанализировав основные показатели работы ОАО «Оренбургэнергосбыт» в 2011 году можно отметить рост полезного отпуска по сравнению с аналогичным периодом 2010 года на 2,7 % или 248,78 млн. кВтч.

При этом увеличение электропотребления наблюдалось по следующим отраслям народного хозяйства: промышленность (на 9%) и прочие (на 20%)



Удельный вес полезного отпуска электроэнергии по отраслям в 2011 год представлен на графике:

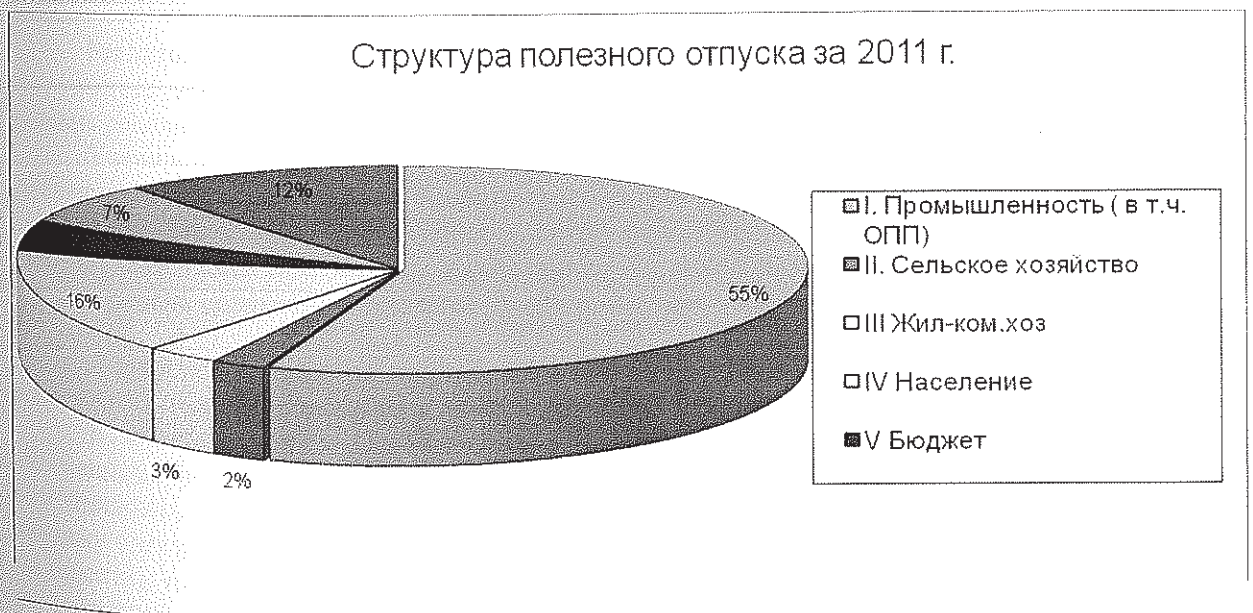

Основную часть в структуре полезного отпуска занимает промышленность -55%. Это такие крупные потребители, как ООО «Газпром добыча Оренбург», ОАО «Уральская Сталь», ЗАО «ОРМЕТ», ООО «ГЗОЦМ», ЗАО «Завод синтетического спирта», ЗАО «Единая энергоснабжающая компания», ЗАО «ЭПК, ОАО «Межрегионэнергосбыт», ООО «Русэнергосбыт», ООО «УКХ» г.Новотроицка, ООО «ЕЭС Гарант». На втором месте отрасль население – 16%.

*Динамика изменения структуры реализации энергии (взаимозачеты, векселя, денежные средства) за последние 3 года (графическое и текстовое представление)*

Изменение товарного отпуска продукции и реализации представлены на графике:



Реализация электрической энергии за 2011 год составила 32 015,07 млн. руб. При этом поступление денежных средств увеличилось по сравнению с 2010 годом на 26%. Плановый уровень реализации был выполнен.

Увеличение реализации относительно плановых показателей связано со значительным увеличением объема продаж электрической энергии потребителям. Это обусловлено изменением структуры потребления электрической энергии и изменением средней цены относительно плана. Все расчёты осуществляются денежными средствами.

Уровень реализации составил 96,8% при плане 96,8%.

*Динамика изменения тарифов на электроэнергию по датам введения тарифов за последние 3 года (графическое и текстовое представление)*

В соответствии с Постановлением Правительства РФ № 530 от 31.08.2006г. (с изменениями от 01.04.2012г) на розничных рынках, функционирующих на территориях, объединенных в ценовые зоны оптового рынка, гарантирующие поставщики осуществляют продажу электрической энергии (мощности) (за исключением объема электрической энергии (мощности), поставляемой населению и приравненным к нему категориям потребителей) по нерегулируемым ценам не выше предельных уровней нерегулируемых цен.

Тарифы для населения утверждены Приказом Департамента Оренбургской области по ценам и регулированию тарифов № 60э/э от 16.12.2010 года «Об утверждении тарифов на

электрическую энергию, для населения и потребителей, приравненных к категории населения Оренбургской области на 2011 год». Темп роста тарифов по населению составил 10%. Динамика изменений тарифов для населения за 2009-2011гг представлена в таблице 2.

### Динамика изменения тарифов для населения за 2009-2011гг

Таблица 2  
руб./кВтч, с НДС

Показатель	2009г	2010г	Темп роста 2010 к 2009	2011г	Темп роста 2011 к 2010г
Население, проживающее в городских населенных пунктах	1,54	1,7	1,10	1,87	1,10
Население, проживающее в городских населенных пунктах, в домах, оборудованных электроплитами	1,08	1,19	1,10	1,31	1,10
Население, проживающее в сельских населенных пунктах	1,08	1,19	1,10	1,31	1,10

Свободные цены для прочих потребителей на 2011 год рассчитывались по диапазонам ЧЧИ с шагом 500. Динамика цен предоставлена в таблице 3.

### Динамика цен на 2011 год

Таблица 3

Месяц	Свободная цена по энергии по диапазонам ЧЧИ, руб. МВт.ч.					
	от 7001 и выше	от 6501 до 7000 часов	от 6001 до 6500 часов	от 5501-6000 часов	от 5001-5500	менее 5000
Январь	1470,58	1526,49	1571,09	1623,54	1686,04	1761,43
Февраль	1511,57	1557,56	1594,35	1637,54	1688,95	1751,19
Март	1480,03	1536,02	1580,68	1633,20	1695,79	1771,27
Апрель	1389,48	1432,88	1467,50	1508,22	1556,75	1615,26
Май	1373,52	1412,97	1444,44	1481,45	1525,56	1578,76
Июнь	1417,93	1456,85	1487,89	1524,40	1567,90	1620,37
Июль	1323,45	1353,51	1377,50	1405,70	1439,31	1479,84
Август	1345,04	1379,88	1407,67	1440,36	1479,31	1526,29
Сентябрь	1376,17	1416,76	1449,14	1487,23	1532,60	1587,33
Октябрь	1372,44	1416,97	1452,50	1494,28	1544,06	1604,10

Ноябрь	1320,14	1363,70	1398,45	1439,31	1488,01	1546,73
Декабрь	1266,16	1306,54	1338,75	1376,63	1421,78	1476,22

Динамика изменения цен по основным категориям потребителей представлена на графике.



Из диаграммы видно, что на протяжении трех лет наблюдается увеличение конечных цен для потребителей. На конечную цену оказывают влияние такие факторы как структура потребления электрической энергии потребителями, свободная нерегулируемая цена покупки электрической энергии на ОРЭ.

*Динамика электропотребления, расчетов с потребителями и структуры абонентской задолженности за последние 3 года с разбивкой на регулируемые и нерегулируемые объемы. (графическое и текстовое представление)*

Общая дебиторская задолженность на 01.01.2012 г составила 1 816 млн. руб.

В структуре абонентской задолженности наибольший удельный вес занимают следующие группы потребителей:

- Промышленность – 49 %
- Население – 14 %
- Бюджет – 9 %

Структура абонентской задолженности по отраслям за 2011 г.

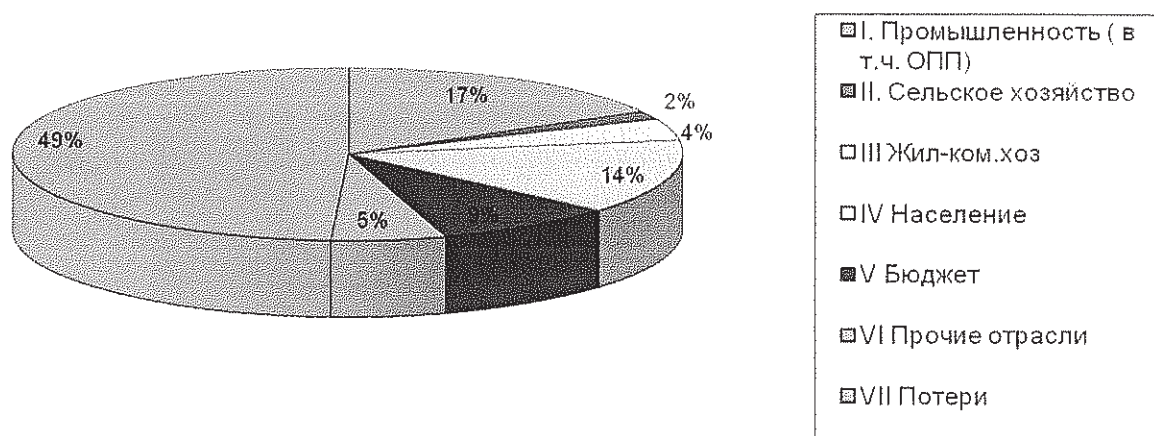

Дебиторская задолженность сложилась в соответствии с действующими условиями договоров. По бюджетным потребителям и населению погашение дебиторской задолженности производится 100% в месяце, следующим за отчетным. Увеличение дебиторской задолженности в декабре 2011 г. относительно аналогичного периода 2010 г происходит за счет роста цен и роста потребления.

По промышленности происходит увеличение дебиторской задолженности в декабре 2011 г. относительно аналогичного периода 2010 г. на 99 млн. руб.

Это вызвано тем, что снизилась платежеспособность в сроки установленные договором, крупных предприятий (ОАО "Механический завод", ООО "БНЗ", ОАО "МК ОРМЕТО-ЮУМЗ"), которые являются градообразующими предприятиями в регионе. Поэтому отключение электроэнергии со стороны энергопоставляющей организации воспринимается, как действия направленные против предприятий и носят разрушительных для них характер.

С этими потребителями проводились встречи на уровне первых лиц Областной администрации, составлялись протоколы встреч, с указанием даты погашения задолженности.

По потерям сетевых компаний происходит увеличение дебиторской задолженности в декабре 2011 г. относительно аналогичного периода 2010 г. Данное увеличение связано:

- во-первых, с ростом тарифа на потери электроэнергии;
- во-вторых, с изменениями в условиях договоров с такими крупными сетевыми компаниями как филиал ОАО «МРСК» - Волги – «Оренбургэнерго» и ГУП «Оренбургкоммунэлектросеть».

Основную часть в структуре дебиторской задолженности составляет текущая задолженность 92%, при этом изменение структуры дебиторской задолженности по сравнению с 2010 годом незначительно.

Структура дебиторской задолженности за 2009 -2011 г.г.

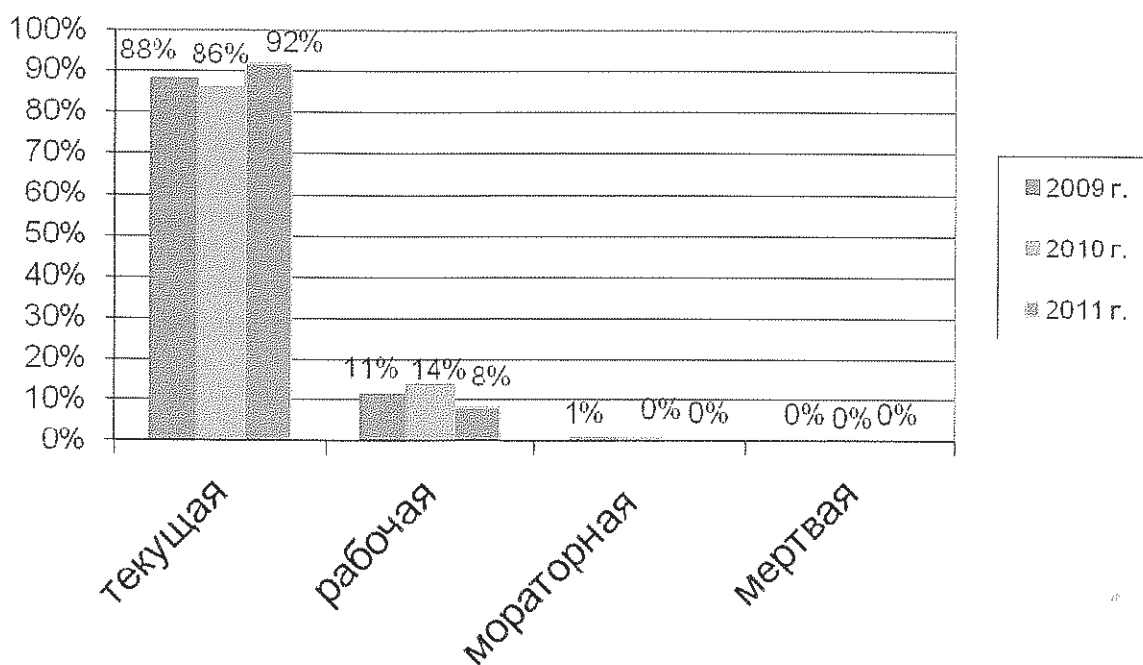

## 5. Экономика и финансы

### 5.1. Основные показатели бухгалтерской (финансовой) отчетности

Показатель	План 2011	Факт 2011	Отклонение	%
Выручка	28 338 786	30 182 241	1 843 454,77	6,51%
Расходы	-26 808 865	-28 178 874	-1 370 008,69	5,11%
Прочие доходы и расходы	-102 252	-1 290 163	-1 187 910,71	1161,74%
Проценты к получению	5 948	22 563	16 615,13	279,35%
Проценты к выплате	0	-515	-515,00	100,00%
Прибыль до налогообложения	1 433 617	735 252	-698 364,50	-48,71%
Налог на прибыль и иные аналогичные платежи	-305 461	-423 284	-117 822,64	38,57%
Прибыль после налогообложения	1 128 155	311 968	-816 187,14	-72,35%

По итогам 2011 года выручка ОАО «Оренбургэнергосбыт» превысила плановую величину на 1 843,5 млн. руб. В первую очередь такой результат достигнут благодаря росту выручки по основному виду деятельности – продажи электроэнергии. Рост также наблюдался и по следующим бизнес направлениям: метрологические услуги для юридических лиц; доходы от размещения рекламы и прочие.

Увеличение расходов на 1 370,0 млн. руб. связано в основном с ростом затрат на покупку электроэнергии.

Эффективное управление финансовыми потоками обеспечило более высокий по сравнению с планом доход от финансовых операций: на 16,6 млн. руб. выше запланированного.

Необходимость в кратковременном привлечении кредитов в 2011 году повлекло за собой незначительное увеличение уплаченных процентов на 0,5 млн. руб.

Отклонение фактического значения прочих доходов и расходов, а также превышения расходов над доходами, в первую очередь связано с движением резервов предстоящих расходов и платежей, которое не учитывается при формировании бюджета.

Указанные выше факторы обусловили снижение фактически полученной в 2011 году чистой прибыли по сравнению с бюджетом на 816,2 млн. руб. При этом обществом получен положительный финансовый результат, что свидетельствует об эффективности деятельности по итогам отчетного года.

## 5.2. Финансовая отчетность Общества

### Структура и динамика активов Общества

Рост валюты баланса в 2011 году по сравнению с 2010 годом на 83% (1 644,5 млн. руб.) обусловлен в первую очередь увеличением краткосрочных финансовых вложений на 1 152,8 млн. руб., а также увеличением дебиторской задолженности на 927,1 млн.руб., денежные средства, напротив, снизились на 527,8 млн.руб.

Показатели	31.12.2010	Удельный вес на 31.12.2010	31.12.2011	Удельный вес на 31.12.2011	Абсолютное отклонение	Относительное отклонение
Нематериальные активы	1 052	0,05%	879	0,02%	-173	-16%
Основные средства и незавершенное строительство	168 793	8,53%	134 817	3,72%	-33 976	-20%
Прочие внеоборотные активы	12 513	0,63%	140 632	3,88%	128 119	1024%
Отложенные налоговые активы	269	0,01%	699	0,02%	430	160%
Запасы	4 924	0,25%	2 957	0,08%	-1 967	-40%
Дебиторская задолженность	1 119 909	56,57%	2 047 018	56,48%	927 109	83%
Краткосрочные финансовые вложения	15 776	0,80%	1 168 602	32,24%	1 152 826	7307%
Денежные средства	656 534	33,16%	128 711	3,55%	-527 823	-80%
Итого активов	1 979 770	100%	3 624 315	100%	1 644 545	83%

Активы ОАО «Оренбургэнергосбыт» на начало 2011г. составили 1 979,8 млн.руб. В структуре преобладают оборотные активы (90,78%), которые сформированы в основном за счет дебиторской задолженности (62,3%) и денежных средств (36,5%).

Доля внеоборотных активов составляет 9,22% (преимущественно основные средства и прочие внеоборотные активы).



## Структура активов на начало 2011г

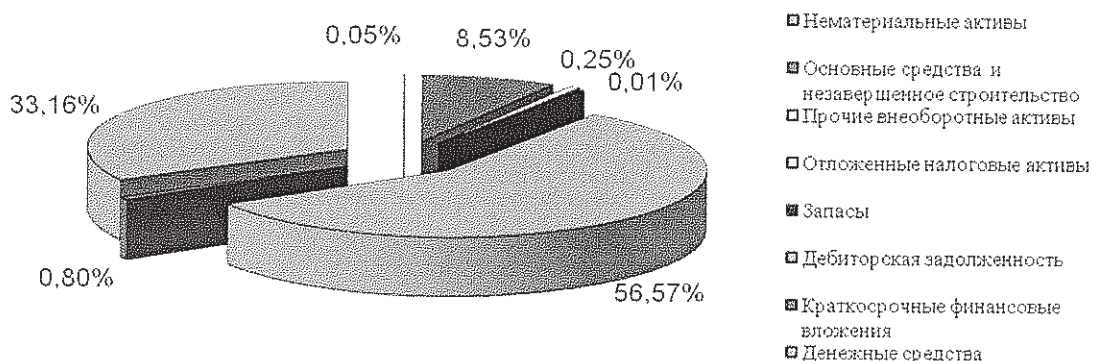

Активы ОАО «Оренбургэнергосбыт» на конец 2011г. составили 3 624,3 млн.руб. Удельный вес оборотных активов составляет 92,36%, доля внеоборотных активов – 7,64%.

В структуре оборотных активов преобладают дебиторская задолженность – 61,2% и краткосрочные финансовые вложения – 34,9%. Причем очевиден рост удельного веса краткосрочных финансовых вложений по сравнению с 2010 годом.

## Структура активов на конец 2011г

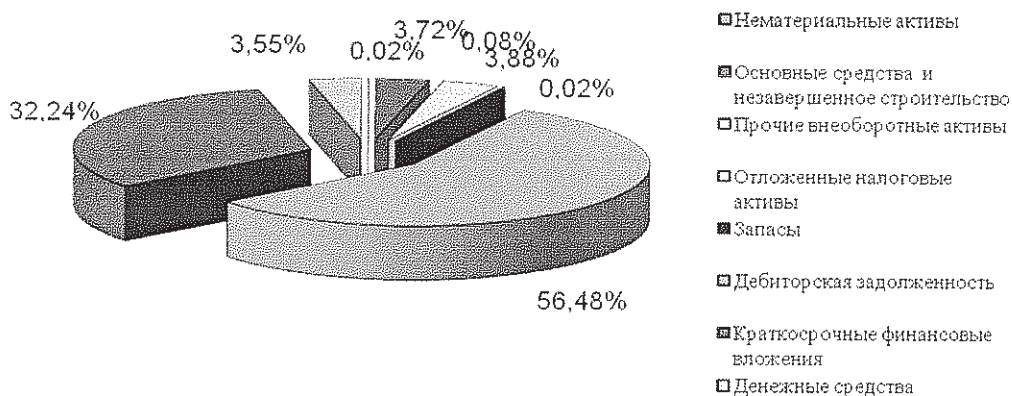

### Структура и динамика пассивов Общества

Со стороны пассивов рост валюты на 83% в 2011 году по сравнению с 2010 годом обеспечен в первую очередь ростом кредиторской задолженности на 1 782,3 млн.руб.

Нераспределенная прибыль снизилась по сравнению с прошлым годом на 40% (205 млн.руб.).

Показатели	31.12.2010	Удельный вес на	31.12.2011	Удельный вес на	Абсолютное отклонение	Относительное отклонение

		31.12.20 10		31.12.20 11	не	
Уставный капитал	22 426	1,13%	22 426	0,62%	0	0%
Добавочный капитал	5 065	0,26%	5 065	0,14%	0	0%
Резервный капитал	1 121	0,06%	1 121	0,03%	0	0%
Нераспределенная прибыль	517 036	26,12%	311 968	8,61%	-205 068	-40%
Отложенные налоговые обязательства	2 275	0,11%	2 264	0,06%	-11	0%
Кредиторская задолженность	1 246 113	62,94%	3 028 454	83,56%	1 782 341	143%
Резервы предстоящих расходов и платежей	185 734	9,38%	253 017	6,98%	67 283	36%
Итого пассивов	1 979 770	100%	3 624 315	100%	1 644 545	83%

Пассивы ОАО «Оренбургэнергосбыт» на начало 2011г. составили 1 979,8 млн.руб. В структуре преобладают краткосрочные обязательства (72,32%), которые состоят из кредиторской задолженности (87%), и резервов предстоящих расходов (12,97%). По состоянию на 31.12.2010г. Общество не имело долгосрочных обязательств, а удельный вес собственного капитала составил 27,56%.

### Структура пассивов на начало 2011г

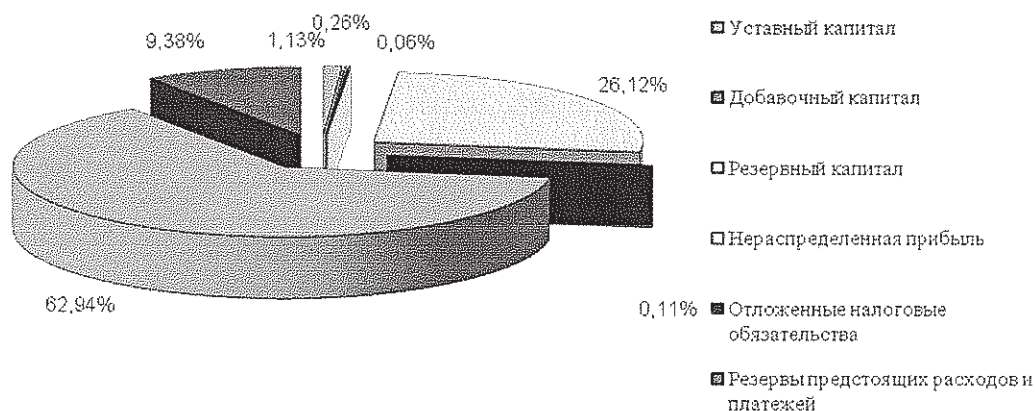

По состоянию на 31.12.2011г. пассивы Общества составили 3 624,3 млн.руб. В структуре по-прежнему преобладают краткосрочные обязательства (90,32%).

На конец года удельный вес кредиторской задолженности составил 92,3%. Резервы предстоящих расходов занимают 0,1%. По состоянию на 31.12.2011г. Общество не имеет долгосрочных обязательств. Удельный вес собственного капитала - 9,46%.

## Структура пассивов на конец 2011г

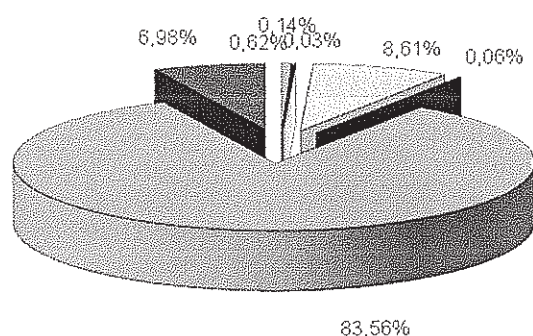

- Уставный капитал
- Добавочный капитал
- Резервный капитал
- Нераспределенная прибыль
- Отложенные налоговые обязательства
- Резервы предстоящих расходов и платежей

### Чистые активы Общества

Стоимость чистых активов Общества рассчитана в соответствии с Приказом Министерства Финансов РФ №10н, ФКЦБ №03-6/пз от 29.01.2003г. «Об утверждении порядка оценки стоимости чистых активов акционерных обществ».

Показатели	31.12.2010	31.12.2011	Абсолютное отклонение	Относительно е отклонение
Нематериальные активы	1 052	879	-173	-16%
Основные средства	168 582	110 247	-58 335	-35%
Незавершенное строительство	211	24 570	24 359	11545%
Долгосрочные финансовые вложения	0	0	0	0%
Отложенные налоговые активы	269	699	430	160%
Прочие внеоборотные активы	12 513	140 632	128 119	1024%
Запасы	4 924	2 957	-1 967	-40%
Налог на добавленную стоимость	0	0	0	0%
Дебиторская задолженность	1 119 909	2 047 018	927 109	83%
Денежные средства	656 534	128 711	-527 823	-80%
Краткосрочные финансовые вложения	15 776	1 168 602	1 152 826	7307%
Прочие оборотные активы	0	0	0	0%
<b>Итого АКТИВОВ</b>	<b>1 979 770</b>	<b>3 624 315</b>	<b>1 644 545</b>	<b>83%</b>
Долгосрочные заемные средства	0	0	0	0%
Отложенные налоговые обязательства	2 275	2 264	-11	0%
Краткосрочные заемные средства	0	0	0	0%
Кредиторская задолженность	1 246 113	3 028 454	1 782 341	143%
Задолженность участникам по выплате доходов	0	0	0	0%
Резервы предстоящих расходов и платежей	185 734	253 017	67 283	36%
Прочие краткосрочные пассивы	0	0	0	0%
<b>Итого ПАССИВОВ</b>	<b>1 434 122</b>	<b>3 283 735</b>	<b>1 849 613</b>	<b>129%</b>
<b>Стоимость чистых активов</b>	<b>545 648</b>	<b>340 580</b>	<b>-205 068</b>	<b>-38%</b>

Снижение стоимости чистых активов Общества за отчетный 2011 год составило 205,07 млн.руб. (-38%). Основной причиной со стороны пассивов является снижение кредиторской задолженности.

### Стоимость чистых активов

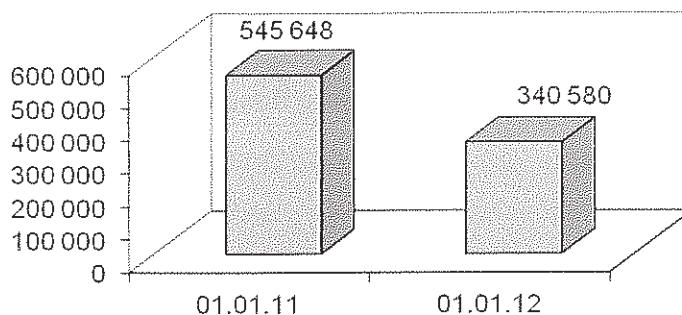

### Анализ показателей ликвидности Общества

Показатели	31.12.2010	31.12.2011	Абсолютное отклонение	Относительное отклонение
Коэффициент текущей ликвидности	1,44	1,11	-0,33	-23,%
Коэффициент критической (срочной) ликвидности	1,44	1,10	-0,34	-24 %
Коэффициент абсолютной ликвидности	0,54	0,43	-0,11	-21%

Динамика основных показателей ликвидности Общества: снижение текущей ликвидности составило 0,33, срочной 0,34, абсолютная снизилась на 0,11. Это обусловлено тем, что на конец 2011 года, несмотря на рост дебиторской задолженности (на 927,1 млн. руб.) и краткосрочных финансовых вложений (на 1 152,8 млн. руб.), в активе баланса снизились денежные средства на 527,8 млн.р., а также значительно увеличились пассивы (в основном кредиторская задолженность, на 1 782,3 млн.р.).

Все показатели соответствуют нормативным значениям, что характеризует высокую платежеспособность Общества.

### Анализ показателей рентабельности Общества

Показатели	2010	2011	Абсолютное отклонение	Относительное отклонение
Рентабельность активов по чистой прибыли (ROA), %	14,41%	8,61%	-5,8%	-41%
Рентабельность собственного капитала по чистой прибыли (ROE), %	52,27%	91,60%	39,33%	76,%

Рентабельность продаж (ROS), %	8,06%	6,64%	-1,42%	-17,65%
ЕБИТДА, тыс.руб.	650 715	730 686	80 049	13,%

Положительная рентабельность по всем рассчитанным показателям свидетельствуют об эффективности деятельности Общества. Рост прибыли до вычета процентов, налогов и амортизации (ЕБИТДА) составил 80 млн.руб.

#### Анализ показателей финансовой устойчивости Общества

Показатели	31.12.2010	31.12.2011	Абсолютное отклонение	Относительное отклонение
Коэффициент финансовой независимости	0,28	0,09	-0,19	-66,44%
Коэффициент концентрации заемного капитала	0,72	0,91	0,19	25,84%
Коэффициент соотношения собственных и заемных средств	0,38	0,10	-0,28	-74,05%

Снижение показателя финансовой независимости на 0,09 объясняется снижением нераспределенной прибыли в отчетном периоде и, как следствие, собственного капитала в целом.

По состоянию на 31.12.2011г. произошло увеличение коэффициента концентрации заемного капитала (обратный показателю финансовой независимости) на 0,19.

Структура капитала Общества по состоянию на 31.12.2011г. выглядит следующим образом: 9% - составляют собственные средства, удельный вес заемного капитала – 91%.

#### Анализ показателей деловой активности Общества

Показатели	31.12.2010	31.12.2011	Абсолютное отклонение	Относительное отклонение
Оборачиваемость дебиторской задолженности в днях	12,97	19,17	6,20	47,81%
Оборачиваемость кредиторской задолженности в днях	22,10	27,87	5,77	27%
Оборачиваемость денежных средств	6,72	4,75	-1,97	-29,34%

Рост абсолютного значения дебиторской задолженности по итогам 2011 года повлек за собой увеличение показателя оборачиваемости дебиторской задолженности на 6,2 дня. Увеличение кредиторской задолженности обеспечило рост показателя оборачиваемости на 5,77 дней.

### Анализ показателей Гарантирующего поставщика Общества\*

Показатели	31.12.2010	31.12.2011	Абсолютное отклонение	Относительное отклонение
Оборачиваемость кредиторской задолженности в днях	14	28	14	99,43%
Доля просроченной кредиторской задолженности в общей величине кредиторской задолженности, %	0,00%	0,00%	0,00%	0,00%
Текущий коэффициент ликвидности*	1,25	1,02	-0,23	-18,40%
Коэффициент финансовой независимости	0,28	0,09	-0,19	-66,44%

\*Расчет показателя произведен согласно методике, утвержденной Приложением № 1 к Постановлению Правительства от 31.08.2006г. № 530.

### 5.3. Распределение прибыли

В соответствии с Уставом ОАО "Оренбургэнергосбыт" Общество вправе по результатам первого квартала, полугодия, девяти месяцев и (или) по результатам финансового года принимать решения о выплате дивидендов по размещенным акциям. Решения о выплате дивидендов принимаются Общим собранием акционеров.

Чистая прибыль ОАО «Оренбургэнергосбыт» за период 2009-2011гг. распределена следующим образом:

Распределение прибыли Общества	2009	2010	2011
Нераспределенная прибыль (убыток)	505 585	517 036	311 968*
Резервный фонд	0	0	0
Дивиденды	273 775	517 036	0
Инвестиции	0	0	0
Погашение убытков прошлых лет	0	0	0

\* Нераспределенная прибыль по итогам 2011 года будет распределена в соответствии с решением годового общего собрания акционеров в 2012 году.

### 6. Ценные бумаги и акционерный капитал

Акционерный капитал

Информация о выпущенных акциях и их распределении:

Количество акций в обращении	160 186 596
------------------------------	-------------

Обыкновенные именные	160 186 596
Количество зарегистрированных в реестре акционеров на 31.12.2011	1
Из них юридических лиц	1

Структура акционерного капитала Общества на 31 декабря 2011 года

Крупные акционеры	Обыкновенные акции	Привилегированные акции	Доля в акционерном капитале, %
Общество с ограниченной ответственностью "Центр Регион Инвест"	160 186 596	-	100

#### 7. Финансовая отчетность Общества.

- Аудиторское заключение (приложение №2)
- Бухгалтерская отчетность Общества за отчетный период (приложение №3)

#### 8. Контактная информация.

##### Реквизиты Общества:

ОАО «Оренбургэнергосбыт»

Юридический адрес:

460024 г. Оренбург, ул. Аксакова, 3а

Почтовый адрес:

460024 г. Оренбург, ул. Аксакова, 3а

тел.: (3532) 31-09-39

ИНН 5612042824

КПП 561350001

БИК045354826

ОГРН 1055612021981

к/с 30101810100000000826

р/с 40702810500490000196

в филиале ОАО Банк ВТБ в г. Оренбурге, г. Оренбург.

##### Сведения об аудиторе Общества.

Полное фирменное наименование: Закрытое акционерное общество "Центр бизнес-консалтинга и аудита"

Сокращенное фирменное наименование: ЗАО "ЦБА"

Место нахождения: 129085, РФ, г. Москва, пр-т Мира, д.101, стр.1

ИНН: 7710033420  
ОГРН: 1027700237696

Телефон: (495) 783-3735  
Факс: (495) 380-2488  
Адреса электронной почты не имеет

Данные о лицензии на осуществление аудиторской деятельности  
Наименование органа, выдавшего лицензию: выдана на основании Приказа Министерства финансов Российской Федерации от 10 декабря 2002 года № 297. Срок действия лицензии продлен до 10 декабря 2012 года  
Номер: №Е002806  
Дата выдачи: 10.12.2002  
Дата окончания действия: 10.12.2012  
Аудитор не является членом саморегулируемой организации аудиторов

#### **Сведения о регистраторе.**

Полное фирменное наименование: ОАО "Профессиональный регистрационный центр"  
Сокращенное фирменное наименование: ОАО "Профессиональный регистрационный центр"  
Место нахождения: 117452, г. Москва, Балаклавский пр-т, д. 28 "В"  
ИНН: 3821010220  
ОГРН: 1023802254574

Данные о лицензии на осуществление деятельности по ведению реестра владельцев ценных бумаг

Номер: 10-000-1-00293  
Дата выдачи: 13.01.2004  
Дата окончания действия:  
Бессрочная  
Наименование органа, выдавшего лицензию: ФКЦБ (ФСФР) России  
Дата, с которой регистратор осуществляет ведение реестра владельцев ценных бумаг эмитента: 29.12.2008

#### **Пресс-служба ОАО «Оренбургэнергосбыт»**

Казбекова Мадина Серкбаевна (3532) 347-238; e-mail: [M.Kazbekova@ies-holding.com](mailto:M.Kazbekova@ies-holding.com)

#### **9. Приложения**

- Проверка деятельности Общества ревизионной комиссией не осуществлялась.  
- Сведения о соблюдении Кодекса корпоративного поведения (Приложение 4).  
- Информация о крупных сделках и сделках, в совершении которых имеется заинтересованность, заключенных Обществом в отчетном периоде. **Данная информация раскрыта в разделе № 3 Корпоративное управление.**



## 1.1. Организационная структура ОАО «Оренбургэнергосбыт»

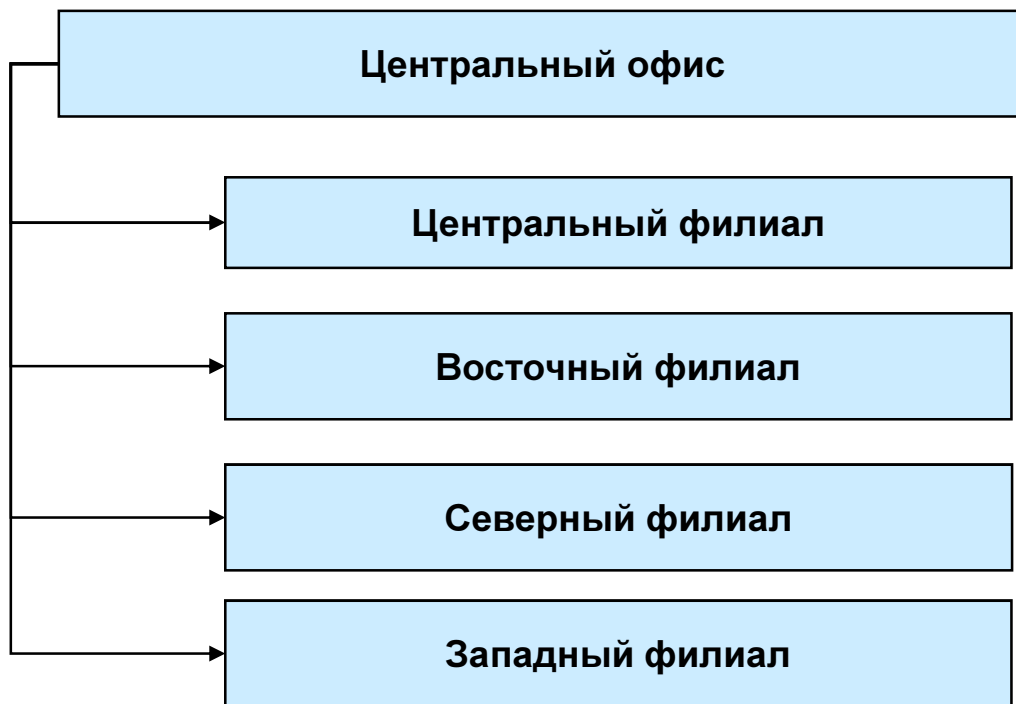

## 1.2. Организационная структура Центрального офиса

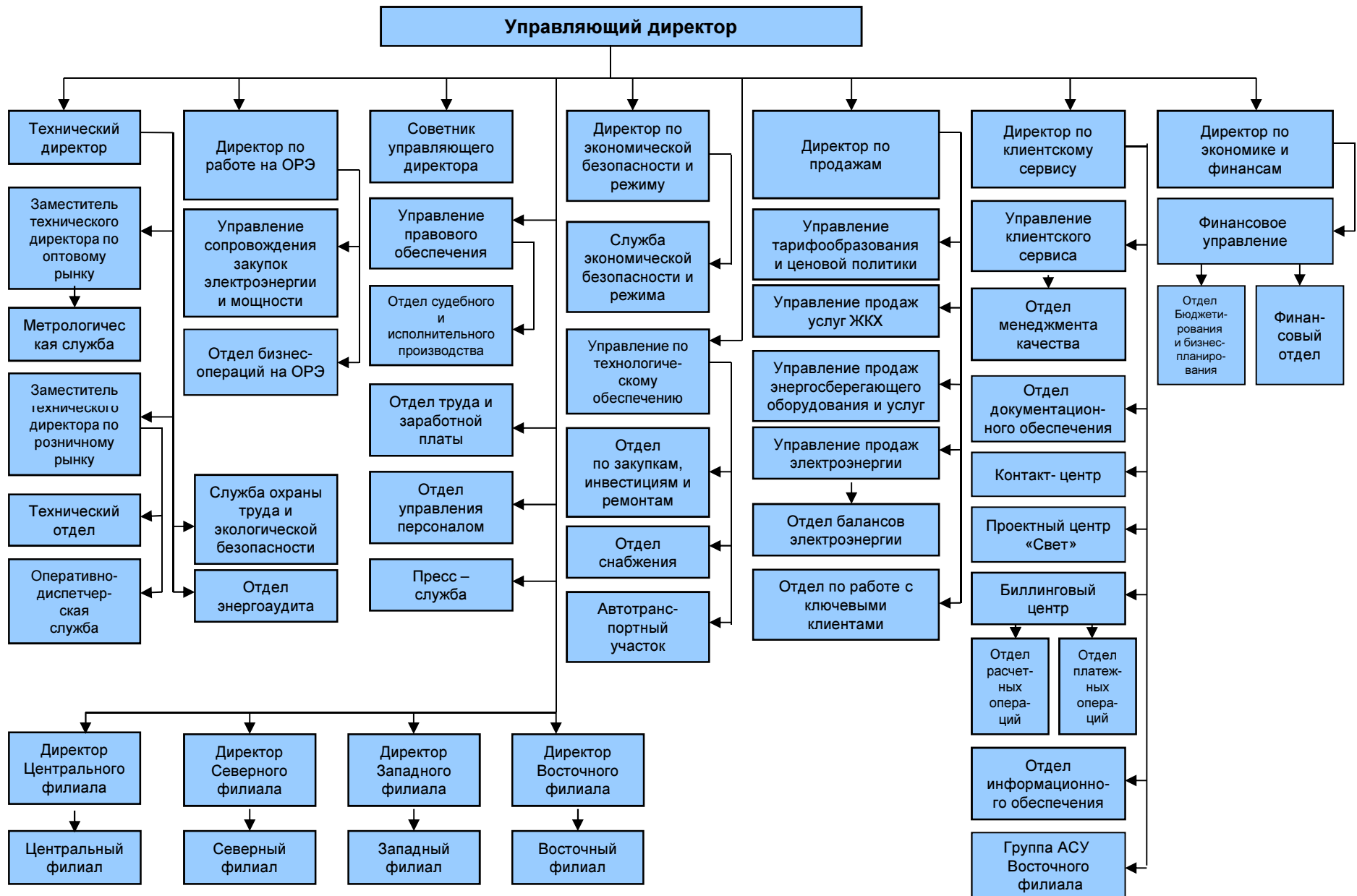

### 1.3. Организационная структура Центрального филиала

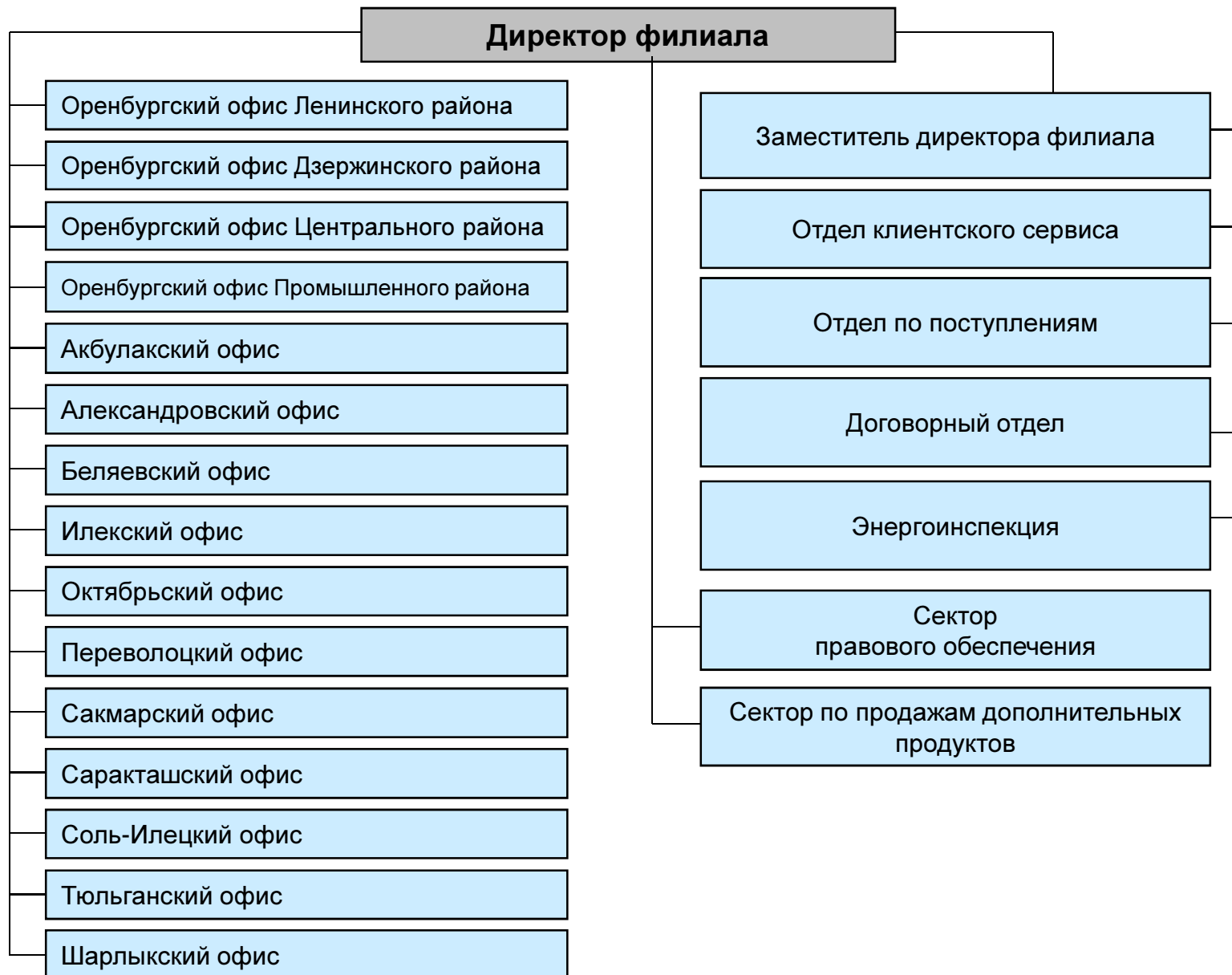

## 1.4. Организационная структура Восточного филиала

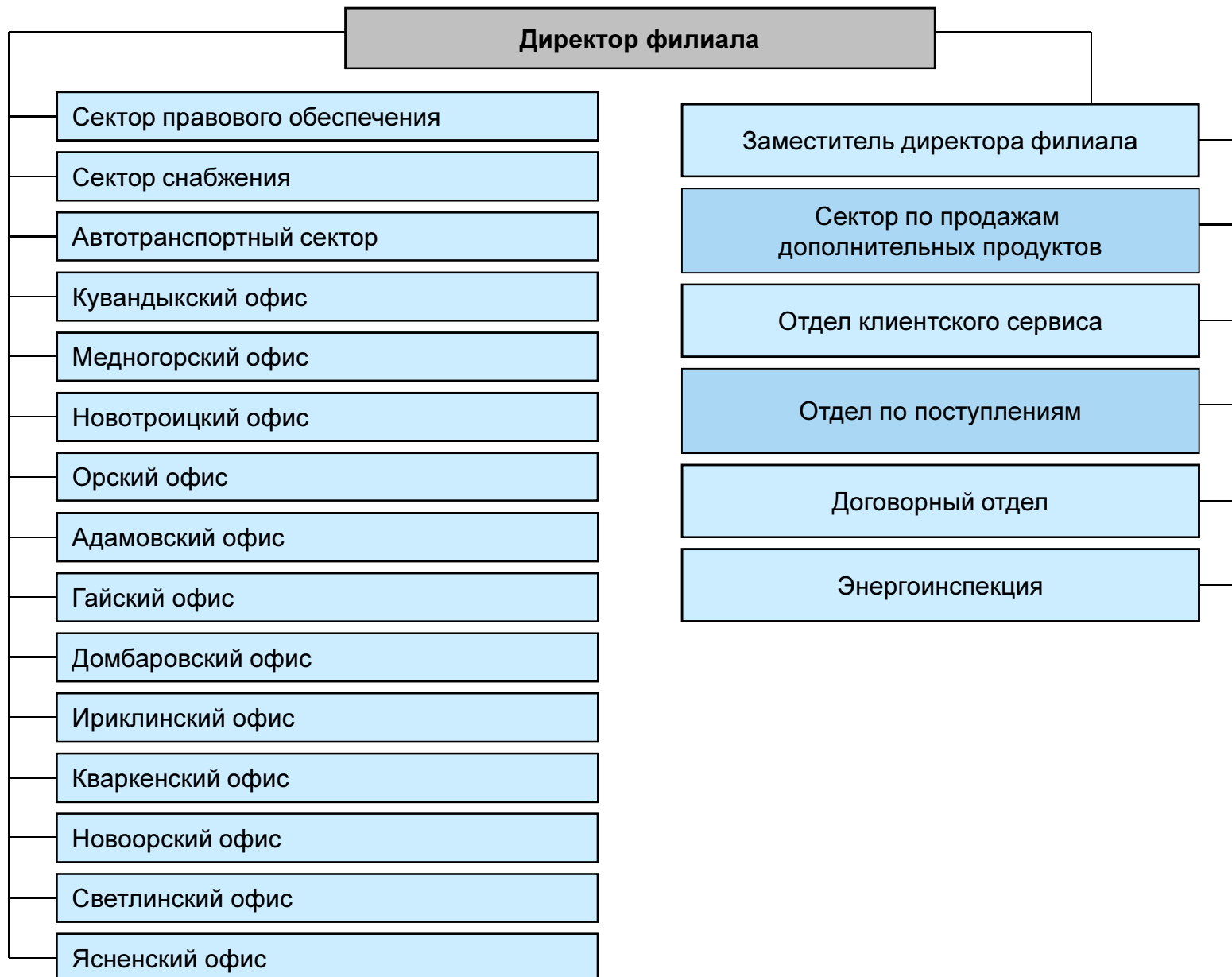

## 1.5. Организационная структура Северного филиала

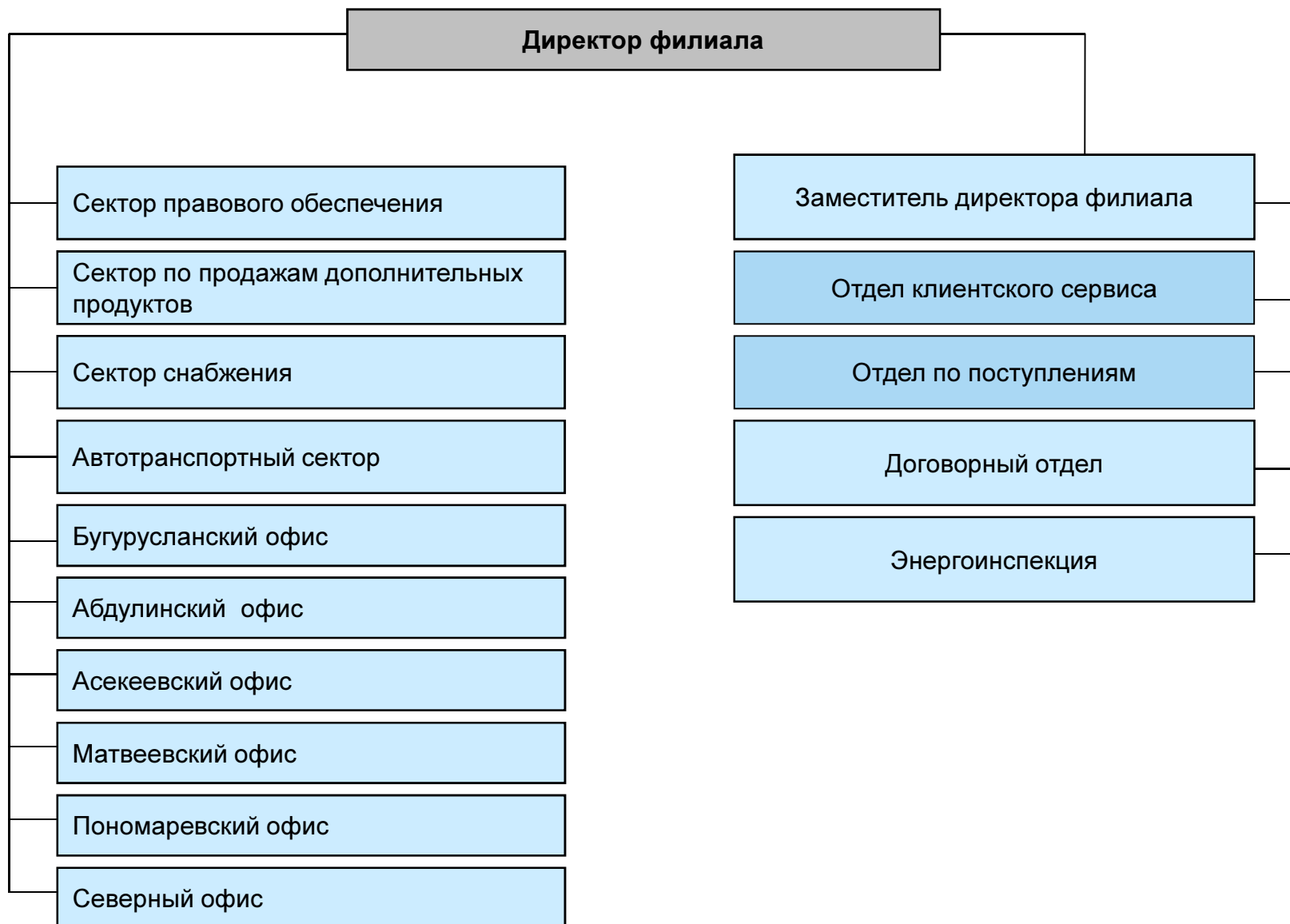

## 1.6. Организационная структура Западного филиала

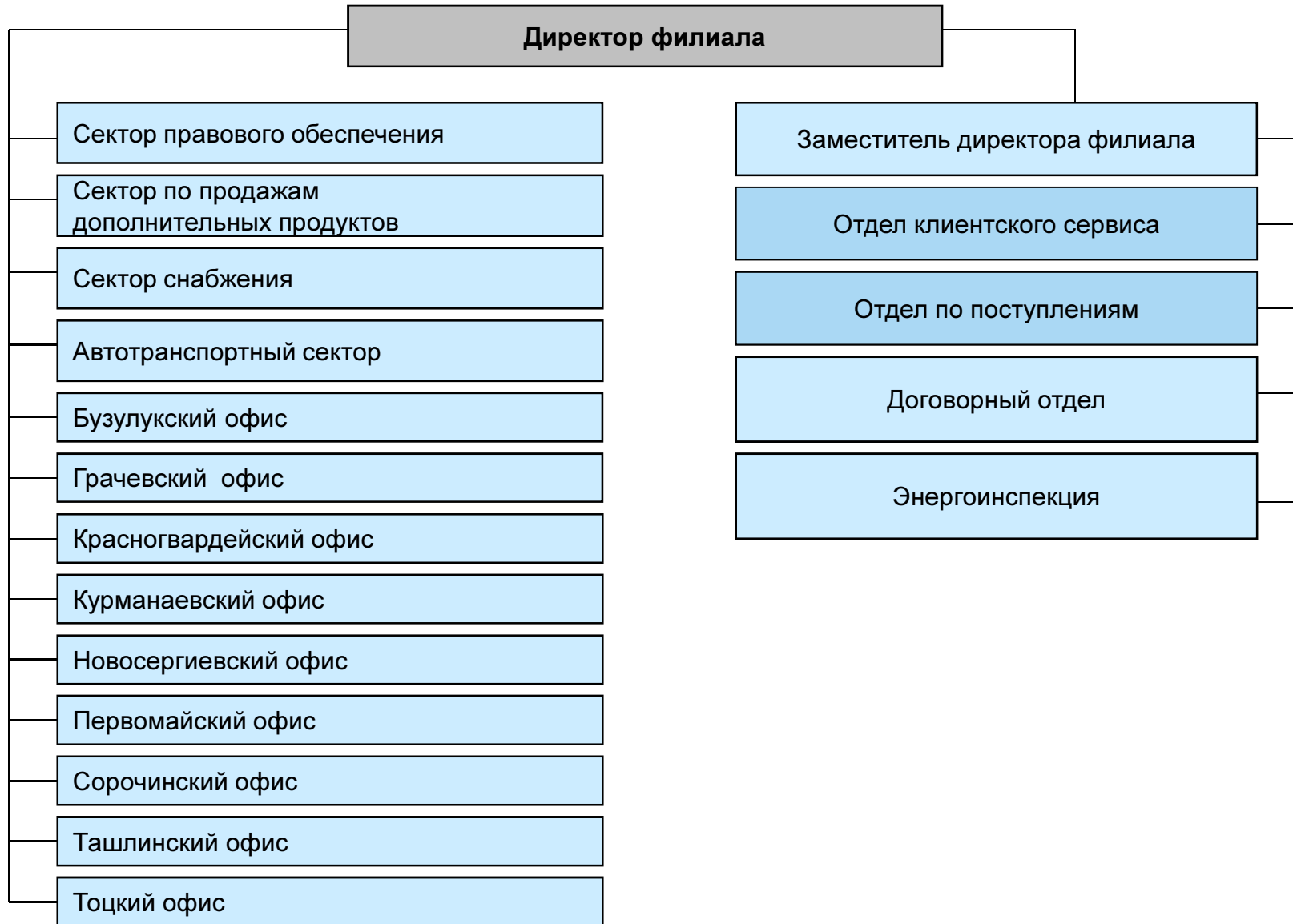

N	Положение Кодекса корпоративного поведения	Соблюдается или не соблюдается	Примечание
<p>Общее собрание акционеров 100% акций ОАО «Оренбургэнергосбыт» принадлежит единственному акционеру ООО «Центр Регион Инвест», в связи с этим положения ФЗ «Об акционерных обществах», определяющие порядок, сроки подготовки, созыва и проведения Общего собрания акционеров не применяются полностью. Аналогичные положения настоящего Кодекса, за небольшим исключением, не подлежат применению.</p>			
1.	<p>Извещение акционеров о проведении общего собрания акционеров не менее чем за 30 дней до даты его проведения независимо от вопросов, включенных в его повестку дня, если законодательством не предусмотрен больший срок</p>	Не соблюдается.	<p>В соблюдении данного положения нет необходимости, т.к. у Общества один акционер.</p>
2.	<p>Наличие у акционеров возможности ознакомиться со списком лиц, имеющих право на участие в общем собрании акционеров, начиная со дня сообщения о проведении общего собрания акционеров и до закрытия очного общего собрания акционеров, а в случае заочного общего собрания акционеров - до даты окончания приема бюллетеней для голосования</p>	Не соблюдается.	<p>В соблюдении данного положения нет необходимости, т.к. у Общества один акционер.</p>
3.	<p>Наличие у акционеров возможности ознакомиться с информацией (материалами), подлежащей предоставлению при подготовке к проведению общего собрания акционеров, посредством электронных средств связи, в том числе посредством сети Интернет</p>	Соблюдается частично.	<p>Материалы представляются в электронном виде, рассылка по электронной почте.</p>
5.	<p>Наличие в уставе или внутренних документах акционерного общества требования об обязательном присутствии на общем собрании акционеров генерального директора, членов правления, членов совета директоров, членов ревизионной комиссии и аудитора акционерного общества</p>	Не соблюдается.	<p>В Уставе и иных внутренних документах Общества таких требований нет.</p>
6.	<p>Обязательное присутствие кандидатов при рассмотрении на общем собрании акционеров вопросов об избрании членов совета директоров, генерального директора, членов правления, членов ревизионной комиссии, а также вопроса об утверждении аудитора акционерного общества</p>	Не соблюдается.	<p>В Уставе и иных внутренних документах Общества таких требований нет.</p>

7.	Наличие во внутренних документах акционерного общества процедуры регистрации участников общего собрания акционеров	Не соблюдается.	В Уставе и иных внутренних документах Общества таких требований нет.
Совет директоров			
8.	Наличие в уставе акционерного общества полномочия совета директоров по ежегодному утверждению финансово-хозяйственного плана акционерного общества	Не соблюдается.	В Уставе и иных внутренних документах Общества таких требований нет.
9.	Наличие утвержденной советом директоров процедуры управления рисками в акционерном обществе	Не соблюдается.	Данная процедура не утверждается Советом директоров Общества.
10.	Наличие в уставе акционерного общества права совета директоров принять решение о приостановлении полномочий генерального директора, назначаемого общим собранием акционеров	Соблюдается.	Ст.12.п.12.1п.п.9, в компетенцию Совета директоров входит: избрание Генерального директора Общества и досрочное прекращение его полномочий, в том числе принятие решения о досрочном прекращении трудового договора с ним
11.	Наличие в уставе акционерного общества права совета директоров устанавливать требования к квалификации и размеру вознаграждения генерального директора, членов правления, руководителей основных структурных подразделений акционерного общества	Соблюдается частично.	Ст.12п.12.1 п.п.11, в компетенцию Совета директоров входит: рекомендации Общему собранию акционеров Общества по размеру выплачиваемых членам Ревизионной комиссии Общества вознаграждений и компенсаций и определение размера оплаты услуг Аудитора
12.	Наличие в уставе акционерного общества права совета директоров утверждать условия договоров с генеральным директором и членами правления	Соблюдается.	Ст.12п.12.1п.п.7, в компетенцию Совета директоров входит: избрание Генерального директора Общества и досрочное прекращение его полномочий, в том числе принятие решения о досрочном прекращении трудового договора с ним



13.	Наличие в уставе или внутренних документах акционерного общества требования о том, что при утверждении условий договоров с генеральным директором (управляющей организацией, управляющим) и членами правления голоса членов совета директоров, являющихся генеральным директором и членами правления, при подсчете голосов не учитываются	Не соблюдается.	В Уставе и иных внутренних документах Общества таких требований нет
14.	Наличие в составе совета директоров акционерного общества не менее 3 независимых директоров, отвечающих требованиям Кодекса корпоративного поведения	Не соблюдается.	В составе Совета директоров Общества состоит один независимый директор.
15.	Отсутствие в составе совета директоров акционерного общества лиц, которые признавались виновными в совершении преступлений в сфере экономической деятельности или преступлений против государственной власти, интересов государственной службы и службы в органах местного самоуправления или к которым применялись административные наказания за правонарушения в области предпринимательской деятельности или в области финансов, налогов и сборов, рынка ценных бумаг	Соблюдается.	В составе Совета директоров отсутствуют подобные лица.
16.	Отсутствие в составе совета директоров акционерного общества лиц, являющихся участником, генеральным директором (управляющим), членом органа управления или работником юридического лица, конкурирующего с акционерным обществом	Соблюдается.	В составе Совета директоров отсутствуют подобные лица.
17.	Наличие в уставе акционерного общества требования об избрании совета директоров кумулятивным голосованием	Не соблюдается.	В Уставе таких требований нет.

19.	Наличие во внутренних документах акционерного общества обязанности членов совета директоров письменно уведомлять совет директоров о намерении совершить сделки с ценными бумагами акционерного общества, членами совета директоров которого они являются, или его дочерних (зависимых) обществ, а также раскрывать информацию о совершенных ими сделках с такими ценными бумагами	Не соблюдается.	В Уставе и иных внутренних документах Общества таких требований нет
20.	Наличие во внутренних документах акционерного общества требования о проведении заседаний совета директоров не реже одного раза в шесть недель	Соблюдается частично.	Согласно ст.15 п.15.2 Устава: Заседания Совета директоров проводятся по мере необходимости, но не реже одного раза в квартал
21.	Проведение заседаний совета директоров акционерного общества в течение года, за который составляется годовой отчет акционерного общества, с периодичностью не реже одного раза в шесть недель	Соблюдается частично.	Заседания Совета директоров проводятся по мере необходимости, но не реже одного раза в квартал.
22.	Наличие во внутренних документах акционерного общества порядка проведения заседаний совета директоров	Соблюдается.	Согласно ст.15, п.15.1 Устава: Порядок созыва и проведения заседаний Совета директоров Общества определяется регламентом деятельности Совета директоров Общества, утверждаемым Общим собранием акционеров Общества.
23.	Наличие во внутренних документах акционерного общества положения о необходимости одобрения советом директоров сделок акционерного общества на сумму 10 и более процентов стоимости активов общества, за исключением сделок, совершаемых в процессе обычной хозяйственной деятельности	Соблюдается.	Ст.12. п.12.пп.17,18 В компетенцию Совета Директоров входит: одобрение крупных сделок в случаях, предусмотренных главой X ФЗ «Об акционерных обществах», одобрение сделок предусмотренных главой XI ФЗ «Об акционерных обществах».

25.	Наличие комитета совета директоров по стратегическому планированию или возложение функций указанного комитета на другой комитет (кроме комитета по аудиту и комитета по кадрам и вознаграждениям)	Не соблюдается.	Комитетов при Совете директоров нет.
26.	Наличие комитета совета директоров (комитета по аудиту), который рекомендует совету директоров аудитора акционерного общества и взаимодействует с ним и ревизионной комиссией акционерного общества	Не соблюдается.	Комитетов при Совете директоров нет.
27.	Наличие в составе комитета по аудиту только независимых и неисполнительных директоров	Не соблюдается.	Комитетов при Совете директоров нет.
28.	Осуществление руководства комитетом по аудиту независимым директором	Не соблюдается.	Комитетов при Совете директоров нет.
29.	Наличие во внутренних документах акционерного общества права доступа всех членов комитета по аудиту к любым документам и информации акционерного общества при условии неразглашения ими конфиденциальной информации	Не соблюдается.	Комитетов при Совете директоров нет.
30.	Создание комитета совета директоров (комитета по кадрам и вознаграждениям), функцией которого является определение критериев подбора кандидатов в члены совета директоров и выработка политики акционерного общества в области вознаграждения	Не соблюдается.	Комитетов при Совете директоров нет.
31.	Осуществление руководства комитетом по кадрам и вознаграждениям независимым директором	Не соблюдается.	Комитетов при Совете директоров нет.
32.	Отсутствие в составе комитета по кадрам и вознаграждениям должностных лиц акционерного общества	Не соблюдается.	Комитетов при Совете директоров нет.
33.	Создание комитета совета директоров по рискам или возложение функций указанного комитета на другой комитет (кроме комитета по аудиту и комитета по кадрам и вознаграждениям)	Не соблюдается.	Комитетов при Совете директоров нет.

34.	Создание комитета совета директоров по урегулированию корпоративных конфликтов или возложение функций указанного комитета на другой комитет (кроме комитета по аудиту и комитета по кадрам и вознаграждениям)	Не соблюдается.	Комитетов при Совете директоров нет.
35.	Отсутствие в составе комитета по урегулированию корпоративных конфликтов должностных лиц акционерного общества	Не соблюдается.	Комитетов при Совете директоров нет.
36.	Осуществление руководства комитетом по урегулированию корпоративных конфликтов независимым директором	Не соблюдается.	Комитетов при Совете директоров нет.
37.	Наличие утвержденных советом директоров внутренних документов акционерного общества, предусматривающих порядок формирования и работы комитетов совета директоров	Не соблюдается.	Комитетов при Совете директоров нет.
38.	Наличие в уставе акционерного общества порядка определения кворума совета директоров, позволяющего обеспечивать обязательное участие независимых директоров в заседаниях совета директоров	Не соблюдается.	Комитетов при Совете директоров нет.
Исполнительные органы			
39.	Наличие коллегиального исполнительного органа (правления) акционерного общества	Не соблюдается.	Правление Уставом Общества не предусмотрено.
40.	Наличие в уставе или внутренних документах акционерного общества положения о необходимости одобрения правлением сделок с недвижимостью, получения акционерным обществом кредитов, если указанные сделки не относятся к крупным сделкам и их совершение не относится к обычной хозяйственной деятельности акционерного общества	Не соблюдается.	Правление Уставом Общества не предусмотрено.
41.	Отсутствие в составе исполнительных органов лиц, являющихся участником, генеральным директором (управляющим), членом органа управления или работником юридического лица, конкурирующего с акционерным обществом.	Соблюдается.	В составе исполнительных органов такие лица отсутствуют.

42.	Отсутствие в составе исполнительных органов акционерного общества лиц, которые признавались виновными в совершении преступлений в сфере экономической деятельности или преступлений против государственной власти, интересов государственной службы и службы в органах местного самоуправления или к которым применялись административные наказания за правонарушения в области предпринимательской деятельности или в области финансов, налогов и сборов, рынка ценных бумаг. Если функции единоличного исполнительного органа выполняются управляющей организацией или управляющим - соответствие генерального директора и членов правления управляющей организации либо управляющего требованиям, предъявляемым к генеральному директору и членам правления акционерного общества	Соблюдается.	Таких лиц в составе органов управления нет.
43.	Наличие в уставе или внутренних документах акционерного общества запрета управляющей организации (управляющему) осуществлять аналогичные функции в конкурирующем обществе, а также находиться в каких-либо иных имущественных отношениях с акционерным обществом, помимо оказания услуг управляющей организации (управляющего)	Не соблюдается.	Уставом Общества такой запрет не предусмотрен.
44.	Наличие во внутренних документах акционерного общества обязанности исполнительных органов воздерживаться от действий, которые приведут или потенциально способны привести к возникновению конфликта между их интересами и интересами акционерного общества, а в случае возникновения такого конфликта - обязанности информировать об этом совет директоров	Не соблюдается.	Во внутренних документах такие обязанности не предусмотрены.
45.	Наличие в уставе или внутренних документах акционерного общества критериев отбора управляющей организации (управляющего)	Не соблюдается.	В Уставе и иных внутренних документах Общества таких требований нет

46.	Представление исполнительными органами акционерного общества ежемесячных отчетов о своей работе совету директоров	Соблюдается.	Ст.12.п.12.1.п.п.26 Устава: к компетенции Совета директоров относится: рассмотрение отчетов Генерального директора о деятельности Общества (в том числе о выполнении им своих должностных обязанностей), о выполнении решений Общего собрания акционеров и Совета директоров Общества
47.	Установление в договорах, заключаемых акционерным обществом с генеральным директором (управляющей организацией, управляющим) и членами правления, ответственности за нарушение положений об использовании конфиденциальной и служебной информации	Соблюдается.	В договоре с генеральным директором предусмотрено.
Секретарь общества			
48.	Наличие в акционерном обществе специального должностного лица (секретаря общества), задачей которого является обеспечение соблюдения органами и должностными лицами акционерного общества процедурных требований, гарантирующих реализацию прав и законных интересов акционеров общества	Соблюдается.	В Обществе имеется отдельное должностное лицо, ответственное за указанные функции.
49.	Наличие в уставе или внутренних документах акционерного общества порядка назначения (избрания) секретаря общества и обязанностей секретаря общества	Соблюдается.	Ст.12.п.12.1.п.п.22 Устава: к компетенции Совета директоров относится: избрание Секретаря Совета директоров Общества и досрочное прекращение его полномочий
50.	Наличие в уставе акционерного общества требований к кандидатуре секретаря общества	Не соблюдается.	В Уставе таких требований не предусмотрено.
Существенные корпоративные действия			
51.	Наличие в уставе или внутренних документах акционерного общества требования об одобрении крупной сделки до ее совершения	Соблюдается.	Ст.12.п.12.1,п.п. 17 Устава.

52.	Обязательное привлечение независимого оценщика для оценки рыночной стоимости имущества, являющегося предметом крупной сделки	Соблюдается.	Ст.12п.12.1., п.п.27
53.	Наличие в уставе акционерного общества запрета на принятие при приобретении крупных пакетов акций акционерного общества (поглощении) каких-либо действий, направленных на защиту интересов исполнительных органов (членов этих органов) и членов совета директоров акционерного общества, а также ухудшающих положение акционеров по сравнению с существующим (в частности, запрета на принятие советом директоров до окончания предполагаемого срока приобретения акций решения о выпуске дополнительных акций, о выпуске ценных бумаг, конвертируемых в акции, или ценных бумаг, предоставляющих право приобретения акций общества, даже если право принятия такого решения предоставлено ему уставом)	Не соблюдается.	Уставом не предусмотрено.
54.	Наличие в уставе акционерного общества требования об обязательном привлечении независимого оценщика для оценки текущей рыночной стоимости акций и возможных изменений их рыночной стоимости в результате поглощения	Соблюдается.	Ст.12, п.12.1., п.п.35 Устава
55.	Отсутствие в уставе акционерного общества освобождения приобретателя от обязанности предложить акционерам продать принадлежащие им обыкновенные акции общества (эмиссионные ценные бумаги, конвертируемые в обыкновенные акции) при поглощении	Соблюдается.	В Уставе данное положение отсутствует.
56.	Наличие в уставе или внутренних документах акционерного общества требования об обязательном привлечении независимого оценщика для определения соотношения конвертации акций при реорганизации	Не соблюдается.	В Уставе и иных внутренних документах Общества таких требований нет
Раскрытие информации			

57.	Наличие утвержденного советом директоров внутреннего документа, определяющего правила и подходы акционерного общества к раскрытию информации (Положения об информационной политике)	Не соблюдается.	Данное положение не утверждено.
58.	Наличие во внутренних документах акционерного общества требования о раскрытии информации о целях размещения акций, о лицах, которые собираются приобрести размещаемые акции, в том числе крупный пакет акций, а также о том, будут ли высшие должностные лица акционерного общества участвовать в приобретении размещаемых акций общества	Не соблюдается.	Внутренними документами не предусмотрено.
59.	Наличие во внутренних документах акционерного общества перечня информации, документов и материалов, которые должны предоставляться акционерам для решения вопросов, выносимых на общее собрание акционеров	Не соблюдается.	Внутренними документами не предусмотрено.
60.	Наличие у акционерного общества веб-сайта в сети Интернет и регулярное раскрытие информации об акционерном обществе на этом веб-сайте	Соблюдается.	Сайт: <a href="http://www.orensbyt.ru">www.orensbyt.ru</a>
61.	Наличие во внутренних документах акционерного общества требования о раскрытии информации о сделках акционерного общества с лицами, относящимися в соответствии с уставом к высшим должностным лицам акционерного общества, а также о сделках акционерного общества с организациями, в которых высшим должностным лицам акционерного общества прямо или косвенно принадлежит 20 и более процентов уставного капитала акционерного общества или на которые такие лица могут иным образом оказать существенное влияние	Не соблюдается.	Внутренними документами не предусмотрено.
62.	Наличие во внутренних документах акционерного общества требования о раскрытии информации обо всех сделках, которые могут оказать влияние на рыночную стоимость акций акционерного общества	Не соблюдается.	Внутренними документами не предусмотрено.



63.	Наличие утвержденного советом директоров внутреннего документа по использованию существенной информации о деятельности акционерного общества, акциях и других ценных бумагах общества и сделках с ними, которая не является общедоступной и раскрытие которой может оказать существенное влияние на рыночную стоимость акций и других ценных бумаг акционерного общества	Не соблюдается	Документ не утвержден.
Контроль за финансово-хозяйственной деятельностью			
64.	Наличие утвержденных советом директоров процедур внутреннего контроля за финансово-хозяйственной деятельностью акционерного общества	Не соблюдается	Утвержденные Советом директоров процедуры внутреннего контроля за финансово-хозяйственной деятельностью отсутствуют.
65.	Наличие специального подразделения акционерного общества, обеспечивающего соблюдение процедур внутреннего контроля (контрольно-ревизионной службы)	Не соблюдается.	Контрольно-ревизионная служба не создана.
66.	Наличие во внутренних документах акционерного общества требования об определении структуры и состава контрольно-ревизионной службы акционерного общества советом директоров	Не соблюдается.	Внутренними документами не предусмотрено.
67.	Отсутствие в составе контрольно-ревизионной службы лиц, которые признавались виновными в совершении преступлений в сфере экономической деятельности или преступлений против государственной власти, интересов государственной службы и службы в органах местного самоуправления или к которым применялись административные наказания за правонарушения в области предпринимательской деятельности или в области финансов, налогов и сборов, рынка ценных бумаг	Не соблюдается.	Контрольно-ревизионная служба не создана.

68.	Отсутствие в составе контрольно-ревизионной службы лиц, входящих в состав исполнительных органов акционерного общества, а также лиц, являющихся участниками, генеральным директором (управляющим), членами органов управления или работниками юридического лица, конкурирующего с акционерным обществом	Не соблюдается.	Контрольно-ревизионная служба не создана.
69.	Наличие во внутренних документах акционерного общества срока представления в контрольно-ревизионную службу документов и материалов для оценки проведенной финансово-хозяйственной операции, а также ответственности должностных лиц и работников акционерного общества за их непредставление в указанный срок	Не соблюдается.	Контрольно-ревизионная служба не создана.
70.	Наличие во внутренних документах акционерного общества обязанности контрольно-ревизионной службы сообщать о выявленных нарушениях комитету по аудиту, а в случае его отсутствия - совету директоров акционерного общества	Не соблюдается.	Контрольно-ревизионная служба не создана.
71.	Наличие в уставе акционерного общества требования о предварительной оценке контрольно-ревизионной службой целесообразности совершения операций, не предусмотренных финансово-хозяйственным планом акционерного общества (нестандартных операций)	Не соблюдается.	Контрольно-ревизионная служба не создана.
72.	Наличие во внутренних документах акционерного общества порядка согласования нестандартной операции с советом директоров	Не соблюдается.	В Уставе и иных внутренних документах Общества таких требований нет
73.	Наличие утвержденного советом директоров внутреннего документа, определяющего порядок проведения проверок финансово-хозяйственной деятельности акционерного общества ревизионной комиссией	Соблюдается.	В соответствии с Уставом Положение о Ревизионной комиссии Общества утверждено Общим собранием акционеров 18.08.2005г.
74.	Осуществление комитетом по аудиту оценки аудиторского заключения до представления его акционерам на общем собрании акционеров	Не соблюдается.	Комитеты при Совете директоров не созданы.

Дивиденды			
75.	Наличие утвержденного советом директоров внутреннего документа, которым руководствуется совет директоров при принятии рекомендаций о размере дивидендов (Положения о дивидендной политике)	Не соблюдается.	Положение о дивидендной политике не утверждено.
76.	Наличие в Положении о дивидендной политике порядка определения минимальной доли чистой прибыли акционерного общества, направляемой на выплату дивидендов, и условий, при которых не выплачиваются или не полностью выплачиваются дивиденды по привилегированным акциям, размер дивидендов по которым определен в уставе акционерного общества	Не соблюдается.	Положение о дивидендной политике не утверждено.
77.	Опубликование сведений о дивидендной политике акционерного общества и вносимых в нее изменениях в периодическом издании, предусмотренном уставом акционерного общества для опубликования сообщений о проведении общих собраний акционеров, а также размещение указанных сведений на веб-сайте акционерного общества в сети Интернет	Не соблюдается.	Положение о дивидендной политике не утверждено.

Утвержден решением  
Единственного акционера ОАО  
«Оренбургэнергосбыт»  
«28» июня 2013 года

**ГОДОВОЙ ОТЧЕТ**  
**ОТКРЫТОГО АКЦИОНЕРНОГО ОБЩЕСТВА**  
**«ОРЕНБУРГЭНЕРГОСБЫТ»**  
**ЗА 2012 ГОД**

## СОДЕРЖАНИЕ

	Стр.
<b>1. Обращение к акционерам Председателя Совета директоров и Генерального директора Управляющей организации Общества</b>	4
<b>2. Информация об Обществе и его положение в отрасли</b>	4
<b>2.1. История развития Общества</b>	4
<b>2.2. Положение в отрасли</b>	5
<b>2.3. Приоритетные направления деятельности Общества</b>	8
<b>2.4. Отчет Совета директоров о результатах развития Общества по приоритетным направлениям деятельности</b>	8
<b>2.5. Управление рисками</b>	9
<b>Раздел 3. Корпоративное управление</b>	10
<b>3.1. Принципы и документы</b>	10
<b>3.2. Органы управления и контроля Общества</b>	11
<b>3.2.1. Общее собрание акционеров</b>	11
<b>3.2.2. Совет директоров</b>	11
<b>3.2.3. Исполнительные органы Общества</b>	16
<b>3.2.3.1. Управляющая организация</b>	16
<b>3.2.4. Ревизионная комиссия</b>	17
<b>3.2.5. Сведения о соблюдении Кодекса корпоративного поведения, рекомендованного ФКЦБ РФ.</b>	23
<b>3.2.6. Информация о крупных сделках и сделках, в совершении которых имеется заинтересованность, заключенных Обществом в 2010г., а также иных сделок, на совершение которых в соответствии с уставом Общества распространяется порядок одобрения крупных сделок</b>	23
<b>4. Производственная деятельность</b>	24
<b>5. Экономика и финансы</b>	32
<b>5.1. Основные показатели бухгалтерской (финансовой) отчетности</b>	32
<b>5.2. Финансовая отчетность Общества</b>	32
<b>5.3. Распределение прибыли</b>	38
<b>6. Ценные бумаги и акционерный капитал</b>	39
<b>7. Финансовая отчетность Общества</b>	40
<b>8. Кадровая и социальная политика Общества.</b>	40
<b>9. Охрана окружающей среды</b>	45
<b>10. Контактная информация</b>	46
<b>11. Приложения</b>	47

## **1. Обращение к акционерам Генерального директора и Председателя Совета директоров общества**

Уважаемые акционеры!

В 2012 году компания «Оренбургэнергосбыт» достигла основных задач, поставленных акционером, в части сохранения клиентской базы, выполнения обязательств перед оренбуржцами в части надежного энергоснабжения региона. Год был ознаменован изменениями в законодательстве, касающихся предоставления коммунальных услуг. В течение второй половины 2012 года компанией была осуществлена колоссальная работа по переходу на начисление общедомовых нужд клиентам, которая продолжается и сейчас.

Помимо стандартных договоров энергоснабжения, совместно с партнерами, Общество предлагает клиентам договоры поставки электроэнергии по фиксированным ценам, в рамках действующего законодательства в сфере сбережения энергоресурсов разработало и внедряет проекты, касающиеся энергосбережения.

В коммунальном бизнесе также сохранилась прежняя клиентская база, кроме того был заключен ряд новых агентских договоров, продолжилась работа по выстраиванию взаимоотношений с поставщиками коммунальных услуг.

Продолжается, стартовавшее два года назад, развитие сети собственных касс – во всех офисах обслуживания компании можно оплатить счета за электроэнергию, телефон, газ. Оплатить услуги ЖКХ на территориях, где ОАО «Оренбургэнергосбыт» выставляет коммунальные счета, а также в ряде районов по агентским договорам. Востребованными среди клиентов стали форматы лайт-офисов компании, расположенные в местах большого скопления людей.

ОАО «Оренбургэнергосбыт» удерживает позиции ведущего эксперта в области энергосбережения и проведения мероприятий, направленных на эффективное использование энергетических ресурсов. Компания готова предложить поставку широкого спектра продуктов и услуг. Выступает как официальный дистрибьютор нескольких известных фирм-производителей, лидеров российского и мирового рынка светотехники и энергосберегающих решений. Среди клиентов стали пользоваться спросом предлагаемые проекты по модернизации осветительного оборудования с различными вариантами оплаты, включая оптимизационные контракты. Представляя на территории Оренбургской области ЗАО «Взлет» (компания, занимающаяся производством приборов учета тепловой энергии), Общество предоставляет услуги по установке узлов учета тепловой энергии, начиная от проекта установки до монтажа оборудования. ОАО «Оренбургэнергосбыт» является действительным членом саморегулируемой организации энергоаудиторов России и оказывает услуги по проведению энергетических обследований с разработкой паспорта энергоэффективности и индивидуальной программы энергосбережения. Таким образом, энергосбережение и продажа энергоэффективного оборудования являются одними из ключевых направлений компании.

На протяжении 2012 года Общество выполняло обязательства по коллективному договору перед сотрудниками. Понимая важность профессионального роста специалистов, сотрудники компании постоянно проходят обучение, тем самым формируя высококонкурентный кадровый ресурс.

ОАО «Оренбургэнергосбыт» награждено золотым знаком «Лидер качества Оренбуржья – 2012», состоит в Национальном реестре «Ведущие организации энергетики России».

В 2013 год Общество вошло с сохранением клиентской базы и объемов полезного отпуска электроэнергии. Все направления бизнесов компании успешно развиваются. При этом по-прежнему особое внимание уделяется росту качества обслуживания клиентов путем

перевода их на современные каналы общения – интернет, личный кабинет, контакт-центр, терминалы обслуживания. Компания успешно удерживает позиции на рынке энергоснабжения, выступает надежным и опытным партнером в области сбережения ресурсов и энергоэффективности, постоянно предлагая клиентам новые продукты и услуги.

Генеральный директор ЗАО «КЭС – Энергосбыт»  
управляющей организации ОАО «Оренбургэнерго»  
Председатель Совета директоров

С.Е.Емельченков  
А.В.Бельский

## **2. Информация об Обществе и его положение в отрасли**

### **2.1. История развития Общества.**

Официально история Энергосбыта началась с 28 февраля 1998 года. В этот день вышел приказ ОАО "Оренбургэнерго" № 5-Ч "О совершенствовании структуры сбыта в АО "Оренбургэнерго". В соответствии с ним с 1 марта 1998 года станции ОАО "Оренбургэнерго" передали функции сбыта электрической и тепловой энергии. Через пару месяцев в апреле 1998 года в ОАО "Оренбургэнерго" было создано Управление сбыта тепловой и электрической энергии. Именно тогда, в 1998 году, были заложены правовые основы энергосбытовой деятельности ОАО "Оренбургэнерго", создан эффективный (по тем временам) механизм ввода ограничений электричества нерадивым потребителям. С 1 декабря 1998 года Управление по сбыту тепловой и электрической энергии приняло от сетевых предприятий на обслуживание Южно-Уральскую железную дорогу. Наконец, 1 апреля 1999 года появилось новое предприятие в составе ОАО "Оренбургэнерго" - обособленное подразделение "Энергосбыт". В него вошло Управление по сбыту тепловой и электрической энергии, частично сбытовые службы Восточных и Центральных электрических сетей, сбытовые службы Орских городских электрических сетей. Прекратить неоплачиваемый отпуск энергии, повысить долю "живых" денег в общей оплате, обеспечить автоматизацию расчётов - вот лишь некоторые из задач, которые предстояло решать новому предприятию. Задачи не простые, но молодой коллектив ОП "Энергосбыт" смог быстро сориентироваться в непростой и сложной ситуации. И как результат, уже в 2002 году РАО "ЕЭС России" отметило работу коллектива. Широко была развернута претензионно - исковая работа. Зачётные операции были поставлены под жёсткий многоуровневый контроль. Как следствие, уровень реализации вошёл в теперь уже привычные 100%, денежная составляющая начала расти. Начало нового века ознаменовано введением новой системы оплаты за электроэнергию для населения - на основе выставленных счетов - это 2003-2004 года.

С 2004 года - "Энергосбыт" заключил ряд агентских договоров на прием платежей, погашение дебиторской задолженности предприятий: МУП ЖКХ п. Энергетик, МУЖ ЖКХ г. Медногорска, ООО "Оренбургмежрегионгаз" и т.д.

В итоге реорганизации 1 июля 2005 г. на территории области было зарегистрировано ОАО "Оренбургэнерго" .

На сегодняшний день ОАО "Оренбургэнерго" - компания, занимающаяся сбытом электрической энергии. Важная черта политики - открытый диалог с потребителями, как крупными промышленными предприятиями, так и обычными бытовыми абонентами, внимание к специфике их деятельности и проблемам. Партнерские отношения, основанные на доверии, честности и открытости - особенность нашей компании.

Высочайший профессионализм сотрудников ОАО "Оренбургэнерго", современная структура, высокая степень технологической оснащенности, позволяют быстро и эффективно выполнять задачи любой сложности.

100% пакет акций ОАО "Оренбургэнергосбыт" принадлежит ООО "Центр Регион Инвест".

Миссия Общества: формирование российского стандарта продаж энергии потребителям.

## **Организационная структура ОАО «Оренбургэнергосбыт» (приложение №1)**

### **2.2. Положение в отрасли.**

Топливо-энергетический комплекс (ТЭК), являясь базовым сектором экономики, воздействует на структуру национальной экономики, обеспечивает развитие и улучшение социальной сферы и создает предпосылки для экономического роста страны. От результатов функционирования ТЭК зависит обеспечение страны энергоресурсами.

В соответствии с идеологией реформы, энергосбытовая деятельность является конкурентным видом бизнеса. На розничном рынке должны создаваться условия, максимально благоприятствующие развитию конкуренции в энергосбытовом бизнесе.

Деятельность ОАО «Оренбургэнергосбыт» реализуется в рамках решения о формировании бизнес модели КЭС-Холдинга.

ОАО «Оренбургэнергосбыт» - это одно из 5 сбытовых предприятий, управляющей компанией которых является ЗАО «КЭС–Энергосбыт». Деятельность ОАО «Оренбургэнергосбыт» соответствует концепции стратегических преобразований в отрасли и направлена на максимальное достижение целей, поставленных акционерами.

Основным фактором, оказывающим влияние на состояние энергетической отрасли, является нормативное регулирование деятельности: постановления, приказы, рекомендации Правительства РФ, ФСТ, и других органов регулирующих деятельность гарантирующего поставщика в области электроэнергетики.

К факторам, значительно влияющим на результаты деятельности компании можно отнести:

1. Увеличение конкуренции в отрасли, что проявляется в возможности ухода крупных промышленных предприятий на оптовый рынок как путем создания энерготрейдинговых компаний, так и самостоятельно.

С целью снижения риска ухода крупных промышленных предприятий на оптовый рынок предусмотрено проведение комплекса организационно-технических мероприятий:

а) Обеспечение устойчивого конкурентного преимущества Общества:

- повышение клиентоориентированности компании;
- оптимизация внутренних бизнес-процессов;
- постоянный анализ потребностей рынка;
- создание эффективных продуктов, услуг и технологий, предназначенных для удовлетворения потребностей конкретных групп потребителей.

б) Удержание и увеличение клиентской базы:

- сохранение договорных отношений с крупными промышленными потребителями, обеспечивающими более 60 % рынка сбыта электрической энергии;
- расширение присутствия за счет привлечения потребителей, обслуживаемых другими гарантирующими поставщиками и независимыми энергосбытовыми компаниями;

в) Проработка вопросов по созданию и продвижению новых продуктов и дополнительных услуг.

г) Формирование имиджа компании как делового партнера потребителя, обеспечивающего прозрачность механизма расчетов на рынках энергоресурсов для каждого клиента.



2. Изменение действующего законодательства, которое проявляется в неопределенности правового регулирования отдельных видов услуг и условий хозяйственной деятельности отрасли электроэнергетики. Но в то же время имеющийся набор законов и постановлений позволяет устанавливать цивилизованные отношения между потребителями и поставщиками энергетических ресурсов.

Так же к возможным факторам, которые могут негативно повлиять на сбыт ОАО «Оренбургэнергосбыт» своей продукции (работ, услуг), можно отнести:

- недостаток финансовых ресурсов для развития бизнеса.
- потребность в развитии инфраструктуры компании (помещение, современное оборудование, расчетная программа, квалифицированный персонал, достоверная база данных) для создания биллинговых центров по обслуживанию клиентов в районных центрах Оренбургской области.
- регулирование сбытовой надбавки «по-среднему», устанавливая единую сбытовую надбавку Гарантирующему поставщику на продажу электроэнергии всем клиентам (крупным потребителям, небольшим юридическим лицам и бытовым абонентам) снижается конкурентоспособность компании.

- система коммерческого учета по точкам покупки электроэнергии с оптового рынка принадлежит сетевым организациям (ОАО «ФСК» и Филиал ОАО «МРСК Волги» - ОАО «Оренбургэнерго»), у которых нет финансовой заинтересованности в качественном почасовом учете. А неправильная работа АИИС КУЭ повлечет за собой отклонения в покупке электроэнергии и, как следствие, финансовые потери.

Для снижения влияния данных факторов компанией разработана инвестиционная программа по следующим направлениям:

1. Создание клиентских офисов в каждом районном центре области предполагает покупку здания и земельного участка (что исключает зависимость от арендодателей в части повышения арендной платы), оснащения их современными средствами связи и оргтехникой. Сеть клиентских офисов позволит расширить рынок сбыта через заход компании на рынок жилищно-коммунальных услуг: на первом этапе через агентские схемы по начислению и приему платежей; на втором этапе путем инвестиционных программ по энергосбережению и оптимальному использованию средств в коммунальной сфере.

2. Реализация IT-стратегии. Главная концепция указанной стратегии создание единого программного комплекса, учитывающего все бизнес-процессы на предприятии (сбыт, бухгалтерский и налоговый учет, финансы, логистика, управление ключевыми показателями эффективности, персонал).

В части развития биллинговых программ компания выбрала направление, позволяющее интегрировать в единый продукт расчеты бытовых абонентов и юридических лиц, а также разработать продукт, позволяющий производить расчет различных услуг.

Кроме того, ОАО «Оренбургэнергосбыт» занимает активные позиции на рынке жилищно-коммунальных услуг области, коллекторских услуг ЖКХ, коллекторских услуг и сопутствующих услуг потребителям э/э (метрологические услуги, энергоаудит и пр.), в том числе и услуг по энергосбережению.

Так, например, в 2010 году были освоены новые рынки по деятельности жилищно-коммунальных услуг в Сорочинском, Акбулакском, Переволоцком Бугурусланском районе.

Данные факторы могут обеспечить увеличение эффективности деятельности Общества при правильной разработке стратегии учета действия и механизма влияния на них.

Конкурентами ОАО «Оренбургэнергосбыт», как организации, покупающей электроэнергию с ОРЭМ, являются все энергосбытовые компании, обладающие необходимым финансовым и административным ресурсом для самостоятельной покупки

электрической энергии с ОРЭМ для предприятий, находящихся на территории Оренбургской области.

ОАО «Оренбургэнергосбыт» – гарантирующий поставщик в границах Оренбургской области, за исключением зон деятельности гарантирующих поставщиков: ЗАО «Оренбургсельэнергосбыт», ООО «Русэнергосбыт» контролирующей около 62,88 % регионального рынка электроэнергии.

По состоянию на 31.12.2012 года на территории Оренбургской области действуют 11 независимых энергосбытовых компаний, которые являются участниками оптового рынка электроэнергии:

Основные конкуренты ОАО "Оренбургэнергосбыт"	Зона деятельности (наименование п/п)	Доля рынка в 2012 году, %
<b>1.1 Гарантирующие поставщики:</b>		
ЗАО «Оренбургсельэнергосбыт»	Потребители Оренбургской области Оренбургского района	1,36%
ОАО «Русэнергосбыт»	Потребители Оренбургской области в границах сетей ОАО «РЖД», ЗАО «Тандер»	3,35 %
<b>1.3 Потребители, самостоятельно работающие на ОРЭМ</b>		
ОАО «Межрегионэнергосбыт»	ООО «Оренбурггазпром» ООО «Газпром трансгаз Екатеринбург»	15,25 %
ООО "Транснефтьсервис С"	ОАО "Новотроицкий цементный завод"	0,74%
ООО "Русэнергоресурс"	ОАО «Приволжскнефтепровод», ОАО «Уралтранснефтепродукт»	0,44 %
ЗАО «ЭПК»	ОАО «Гайский горно – обогатительный комбинат», ОАО «Медногорский медно – серный комбинат»	3,40 %
ОАО «Восток»	ОАО «Орский машиностроительный завод»	0,46 %
ООО «Промэнерго»	ОАО «ПО Сармат»,	0,07 %
ЗАО «МАРЭМ+»	ОАО "Южно - Уральский Криолитовый завод"	0,16 %
ООО «Мечел-энерго»	ОАО «Южно - Уральский никелевый комбинат»	3,67 %
ООО "ЕЭС Гарант"	ОАО "Оренбург Водоканал"	0,26%
ООО "РЭК"	ООО "Метро Кэш энд Керри"	0,01%
ОАО "СЭГК"	ОАО "Орскнефтеоргсинтез"	1,81%
Выработка блок станций		8,36 %

### **2.3. Приоритетные направления деятельности Общества**

В отчетном году решений Совета директоров по приоритетным направлениям деятельности Общества принято не было.

### **2.4. Отчет Совета директоров о результатах развития Общества по приоритетным направлениям деятельности**

В случае наступления экономического кризиса значительно сократится потребление электрической энергии в регионе, что приведет к ухудшению экономической эффективности деятельности Общества.

### **2.5. Управление рисками**

В целях контроля за соответствием бизнес-процессов существующим нормативным документам (регламентам) Общества периодически проводятся мероприятия, которые в целом можно охарактеризовать, как финансовый аудит.

В 2012 году были проведены:

- проверка соблюдения порядка оформления и наличия счетов-фактур и прочих первичных документов, а также правильности их оформления (в рамках ежемесячного анализа исполнения регламента взаимодействия с ООО «УФС»);
- аудит инвестиционной деятельности Общества (в рамках подготовки информации к ежемесячным Бюджетным комитетам);
- анализ финансово-хозяйственной деятельности Общества (в рамках Бюджетных комитетов);
- проверка финансово-хозяйственной деятельности филиалов (в рамках конкурса «Лучший филиал»);
- аудит СМК (внутренний и внешний);
- прочие мероприятия.

По результатам проверок предупреждаются риски, которые могли бы существенно повлиять на финансовый результат Общества, предоставляются предложения руководству по повышению эффективности финансово-хозяйственной деятельности.

ОАО «Оренбургэнергосбыт» подвержено влиянию **финансовых рисков**:

#### **Риск ухудшения финансового состояния кредитных организаций**

В целях хеджирования указанного риска общество периодически (ежемесячно) осуществляет мониторинг финансового состояния обслуживаемых банков с позиции выполнения обязательных нормативов и основных финансовых показателей, а также подтверждения их финансовой устойчивости ведущими мировыми рейтинговыми агентствами.

**Кредитные риски** несвоевременных расчетов потребителей за поставленную электроэнергию.

Компания ведет постоянный оперативный мониторинг ситуации с расчетами за потребленную электроэнергию. При возникновении просроченной задолженности Общество вправе воспользоваться всем арсеналом юридических и экономических мер воздействия на абонентов, вплоть до отключения неплательщиков.

#### **Риски ликвидности**

Для покрытия кассовых разрывов ОАО «Оренбургэнергосбыт» пользуется краткосрочными кредитами и размещает временно свободные денежные средства в различных финансовых инструментах.

#### **Риски изменения процентных ставок**

В рамках финансово-хозяйственной деятельности ОАО «Оренбургэнергосбыт» привлекает только краткосрочные банковские кредиты для покрытия непродолжительных кассовых разрывов. Изменение процентных ставок по таким кредитам маловероятно и не может нанести существенного ущерба компании.

#### **Инфляционные риски**

При формировании бюджетов и оценке эффективности различных проектов Общество учитывает влияние инфляции, осуществляет мониторинг за ситуацией в стране и мире.

#### **Валютные риски**

Цены на реализуемую Компанией электроэнергию, а также договоры с основными поставщиками и подрядчиками зафиксированы в валюте Российской Федерации. Кроме того, компания не ведет деятельность на внешних рынках, поэтому практически не подвержена влиянию изменения курсов валют.

#### **Правовые риски**

Основные правовые риски в настоящее время связаны с пробелами и несовершенством действующего законодательства в области электроэнергетики.

Деятельность энергосбытовых компаний/гарантирующих поставщиков регулируется следующими законодательными актами:

Федеральным законом № 35-ФЗ от 26.03.2003 "Об электроэнергетике" (в редакции от 29.06.2012);

Федеральным законом № 36-ФЗ от 26.03.2003 "Об особенностях функционирования электроэнергетики в переходный период и о внесении изменений в некоторые законодательные акты Российской Федерации и признании утратившими силу некоторых законодательных актов Российской Федерации в связи с принятием федерального закона "Об электроэнергетике" (в редакции от 06.12.2011);

Постановлением Правительства РФ от 04.05.2012 № 442 "О функционировании розничных рынков электрической энергии, полном и (или) частичном ограничении режима потребления электрической энергии;

Приказом ФСТ от 6.08.2004 № 20-э/2 " Об утверждении методических указаний по расчету регулируемых тарифов и цен на электрическую (тепловую) энергию на розничном (потребительском) рынке";

Постановлением Правительства от 29.12.2011 № 1178 (редакция от 27.03.2012) «О ценообразовании в области регулируемых цен (тарифов) в электроэнергетике»;

Постановлением от 29.12.2011 № 1179 «Об определении и применении гарантирующими поставщиками нерегулируемых цен на электрическую энергию (мощность).

Постановлением от 27.12.2004г. № 861 «Об утверждении правил недискриминационного доступа к услугам по передаче электрической энергии и оказания этих услуг, правил недискриминационного доступа к услугам по оперативно-диспетчерскому управлению в электроэнергетике и оказания этих услуг, правил недискриминационного доступа к услугам администратора торговой системы оптового рынка и оказания этих услуг и правил технологического присоединения энергопринимающих устройств потребителей электрической энергии, объектов по производству электрической энергии, а также объектов

электросетевого хозяйства, принадлежащих сетевым организациям и иным лицам, к электрическим сетям».

Несовершенство действующего законодательства в области электроэнергетики является существенным риском, влияющим на деятельность Общества. Несовершенство, а также пробелы действующего законодательства позволяет интерпретировать контролирующими органами действующее законодательство не в пользу ОАО «Оренбургэнергосбыт» (далее - Общество), что влечет негативные последствия для Общества. Кроме того, несовершенство законодательства в области электроэнергетики вызывает споры между клиентами Общества и Обществом, которые подлежат разрешению зачастую в судебном порядке.

#### Риски, связанные с изменением валютного законодательства.

Изменение законодательства о валютном регулировании и контроле не отразится на деятельности Общества, так как вся сумма его инвестиционных расходов и существенная часть операционных номинирована в национальной валюте и не относится к расчетам с иностранными поставщиками.

#### Риски, связанные с изменением налогового законодательства.

Как и любой иной субъект хозяйственной деятельности, Общество является участником налоговых отношений.

В настоящее время в Российской Федерации действует Налоговый кодекс и ряд законов, регулирующих различные налоги, установленные федеральными и региональными органами. Применяемые налоги включают в себя, в частности, налог на добавленную стоимость, налог на прибыль, налог на имущество, единый социальный налог и прочие отчисления. Кроме того, различные государственные министерства и ведомства, равно как и их представители, зачастую расходятся в позиции по определенным вопросам относительно правовой природы налогообложения.

Общество в полной мере соблюдает налоговое законодательство, касающееся ее деятельности, что, тем не менее, не устраняет потенциальный риск расхождения во мнениях с соответствующими контролирующими органами.

#### Риски, связанные с изменением правил таможенного контроля и пошлин

В связи с изменением правил таможенного контроля и таможенных пошлин у Общества отсутствуют какие либо правовые риски.

#### Риски, связанные с изменением судебной практики по вопросам, связанным с деятельностью Общества,

Возможность изменения судебной практики, связанной с деятельностью Общества, рассматривается как незначительная и не окажет существенного влияния на его деятельность.

В случае внесения изменений в судебную практику по вопросам, связанным с деятельностью Общества, Общество планирует свою финансово-хозяйственную деятельность с учетом этих изменений.

## **Раздел 3. Корпоративное управление**

### **3.1. Принципы и документы**

В целях обеспечения надежного уровня корпоративного управления и достижения взаимопонимания между Компанией и акционерами ОАО «Оренбургэнергосбыт» приняло на себя обязательства ориентироваться в своей деятельности на основополагающие принципы корпоративного управления.

В Обществе приняты и действуют внутренние документы, обеспечивающие реализацию обязательств, взятых Обществом по соблюдению принципов корпоративного управления.

В своей деятельности Общество стремится следовать следующим принципам корпоративного управления:

**Подотчетность.** Совет директоров Общества подотчетен всем акционерам в соответствии с действующим законодательством, что является руководством для Совета директоров при выработке стратегии и осуществлении контроля за деятельностью исполнительных органов Общества.

**Справедливость.** Общество обязуется защищать права акционеров и обеспечивать равное отношение ко всем акционерам. Совет директоров предоставляет всем акционерам возможность получения эффективной защиты в случае нарушения их прав.

**Прозрачность.** Общество обеспечивает своевременное раскрытие достоверной информации обо всех существенных фактах, касающихся его деятельности, в том числе о его финансовом положении, социальных и экологических показателях, результатах деятельности, структуре собственности и управления Обществом, а также свободный доступ к такой информации всех заинтересованных лиц.

**Ответственность.** Общество признает права и свои обязанности в отношении всех заинтересованных лиц, предусмотренных действующим законодательством, и стремится к сотрудничеству с такими лицами в целях своего развития и обеспечения финансовой устойчивости.

Основным документом, определяющим принципы деятельности Общества, является Устав Общества. В 2011 году утверждена новая редакция Устава Общества, которая отражает актуальные требования законодательства и обеспечивает высокий уровень корпоративного управления в сложившихся условиях.

## **3.2. Органы управления и контроля Общества**

### **3.2.1. Общее собрание акционеров**

В отчетном периоде единственным акционером были приняты следующие решения:

16.07.2012г. - принято решение об утверждении годового отчета Обществ по итогам 2011г., выплате дивидендов по обыкновенным акциям Общества по результатам 2011г. в размере 1,06 руб. на одну обыкновенную акцию Общества в денежной форме. Избран новый состав Совета директоров и Ревизионной комиссии. Утвержден аудитор Общества – Закрытое акционерное общество «Центр Бизнес – консалтинга и аудита».

26.07.2012г. - принято решение об освобождении Общества от обязанности осуществлять раскрытие или предоставление информации в соответствии со ст.30 ФЗ «О рынке ценных бумаг».

### **3.2.2. Совет директоров**

Порядок деятельности и проведения заседаний Совета директоров ОАО «Оренбургэнергосбыт» регулируется Уставом ОАО «Оренбургэнергосбыт», принятым решением единственного акционера 27.06.2011г.

В соответствии со ст. 12 Устава ОАО «Оренбургэнергосбыт» Совет директоров осуществляет:

1 общее руководство деятельностью Общества, за исключением решения вопросов, отнесенных Федеральным законом "Об акционерных обществах" и настоящим Уставом к компетенции Общего собрания акционеров

Полный текст компетенции Совета директоров размещен на сайте Общества: [www.orensbyt.ru](http://www.orensbyt.ru)

Действующий состав Совета директоров Общества избран Решением единственного акционера ООО «Центр Регион Инвест» 16.07.2012г.

**Председатель Совета директоров Общества:**

**Бельский Алексей Вениаминович**

Дата рождения: 08.08.1976

Образование: *высшее, Удмуртский Государственный университет, год окончания 1998, специальность: юриспруденция*

Все должности, занимаемые данным лицом в эмитенте и других организациях за последние 5 лет и в настоящее время в хронологическом порядке, в том числе по совместительству.

Период		Наименование организации	Должность
с	по		
08.2007	н.в.	ЗАО "Комплексные энергетические системы"	начальник управления корпоративного секретаря
06.2012	н.в.	ОАО "ИркутскОблГаз"	член совета директоров
06.2012	н.в.	ОАО "Владимирская энергосбытовая компания"	член совета директоров
06.2012	н.в.	ОАО "Нижнийтагилмежрайгаз"	член совета директоров
05.2012	н.в.	ОАО "Пермская энергосбытовая компания"	член совета директоров
06.2012	н.в.	ОАО "РегионГазХолдинг"	член совета директоров
06.2012	н.в.	ОАО "Екатеринбурггаз"	член совета директоров
06.2012	н.в.	РОАО "Удмуртгаз"	член совета директоров
05.2012	н.в.	ОАО "СаранскТеплоТранс"	член совета директоров
06.2012	н.в.	ОАО "Удмуртская энергосбытовая компания"	член совета директоров
06.2012	н.в.	ОАО "Оренбургская ТГК"	член совета директоров
06.2012	н.в.	ОАО "Первоуральскгаз"	член совета директоров
06.2012	н.в.	ОАО "СКП"	член совета директоров

*Доли участия в уставном капитале эмитента/обыкновенных акций не имеет*

**Заместитель председателя Совета директоров Общества:**

**Королев Виталий Александрович**

Дата рождения: 29.06.1984

Образование: *высшее, Государственное образовательное учреждение высшего профессионального образования "Самарский государственный университет", специальность Юриспруденция 2006г.*

Все должности, занимаемые данным лицом в эмитенте и других организациях за последние 5 лет и в настоящее время в хронологическом порядке, в том числе по совместительству.

Период		Наименование организации	Должность
с	по		
2010	н/в	ЗАО "КЭС"	Начальник Самарского территориального корпоративного отдела ЗАО "КЭС"
2009	н/в	ООО "Энергофинанс"	Заместитель генерального директора
2007	2010	ОАО "Волжская ТГК"	Ведущий специалист отдела корпоративного управления
2006	2007	ОАО "Самарская ТГК"	Специалист корпоративного управления
06.2011	н/в	ОАО "СКП"	Член Совета директоров
06.2011	н/в	ОАО "Оренбургэнергосбыт"	Член Совета директоров
06.2011	н/в	ОАО "Кировэнергосбыт"	Член Совета директоров
06.2011	н/в	ОАО "Инженерный центр"	Член Совета директоров
06.2011	н/в	ОАО "Оренбургэнергоремонт"	Член Совета директоров
06.2011	н/в	ОАО "Самарское ПРП"	Член Совета директоров
06.2011	н/в	ОАО "Саратовское ПРП"	Член Совета директоров
06.2011	н/в	ОАО "Самараэнергоспецремонт"	Член Совета директоров
06.2011	н/в	ОАО "Ульяновскэнергоспецремонт"	Член Совета директоров

*Доли участия в уставном капитале эмитента/обыкновенных акций не имеет*

**Азовцев Михаил Викторович**

Дата рождения: 06.05.1978

Образование: *высшее, Государственный Университет - Высшая школа экономики г. Москва.*

Все должности, занимаемые данным лицом в эмитенте и других организациях за последние 5 лет и в настоящее время в хронологическом порядке, в том числе по совместительству.

Период		Наименование организации	Должность
с	по		
10.2004	19.07.2010	ЗАО "Комплексные энергетические системы"	Руководитель департамента слияний и поглощений
07.2010	2011	ЗАО "Комплексные энергетические системы"	Директор по слияниям и поглощениям
2011	н.в.	ЗАО "Комплексные энергетические системы"	Руководитель департамента слияний и поглощений
06.2012	н.в.	ОАО "Владимирская энергосбытовая компания"	член совета директоров
06.2012	н.в.	ОАО "Белоярская АЭС-2"	член совета директоров
06.2012	н.в.	ОАО "МРСК Урала"	член совета директоров
06.2012	н.в.	ОАО "Саратовэнерго"	член совета директоров



06.2012	н.в.	ОАО "ТГК-9"	член совета директоров
06.2012	н.в.	ОАО "Полевскоймежрайгаз"	член совета директоров

*Доли участия в уставном капитале эмитента/обыкновенных акций не имеет*

**Емельченков Сергей Евгеньевич**

Дата рождения: 22.12.1971

Образование: *Образование: высшее, МГУ им. Ломоносова, год окончания 1994*

*Специальность: Прикладная математика, Квалификация: Математика*

Все должности, занимаемые данным лицом в эмитенте и других организациях за последние 5 лет и в настоящее время в хронологическом порядке, в том числе по совместительству.

Период		Наименование организации	Должность
с	по		
2008	2009	ЗАО "Комплексные энергетические системы"	Вице-президент по информационным технологиям
2009	07.2009	ЗАО "Комплексные энергетические системы"	Первый заместитель руководителя дивизиона "Ритейл"
08.2009	2011	ЗАО "Комплексные энергетические системы"	Исполнительный вице-президент-руководитель дивизиона "Ритейл"
2011	н.в.	ЗАО "КЭС-Энергосбыт"	Генеральный директор
06.2012	н.в.	ОАО "Удмуртская энергосбытовая компания"	член совета директоров
06.2012	н.в.	ОАО "Кировэнергосбыт"	член совета директоров
05.2012	н.в.	ОАО "Пермская энергосбытовая компания"	член совета директоров
06.2012	н.в.	ОАО "Свердловэнергосбыт"	член совета директоров

*Доли участия в уставном капитале эмитента/обыкновенных акций не имеет*

**Бойко Алексей Васильевич**

Дата рождения: 28.07.1979

Образование: *высшее, Московский автомобильно-дорожный институт, специальность: экономика и управление на транспорте. Московский транспортный институт, специальность: логистика.*

Все должности, занимаемые данным лицом в эмитенте и других организациях за последние 5 лет и в настоящее время в хронологическом порядке, в том числе по совместительству.

Период		Наименование организации	Должность
с	по		
04.2007	12.2007	Банк ВТБ24 (ЗАО)	Менеджер проекта
01.2008	03.2008	ОАО "Мосмосмонтажспецстрой"	Начальник управления
03.2008	07.2012	ЗАО "Комплексные энергетические системы"	Руководитель методического центра по проектированию

		бизнес-процессов
--	--	------------------

*Доли участия в уставном капитале эмитента/обыкновенных акций не имеет*

**11.06.2011 по 16.07.2012 действовал Совет директоров, утвержденный Решением единственного акционера 11.06.2011г. в следующем составе:**

Бельский Алексей Вениаминович - председатель Совета директоров  
 Азовцев Михаил Викторович - заместитель председателя Совета директоров  
 Королев Виталий Александрович - член Совета директоров  
 Емельченков Сергей Евгеньевич - член Совета директоров  
 Бойко Алексей Васильевич - член Совета директоров

### **3.2.3. Исполнительные органы Общества:**

#### **3.2.3.1. Полномочия единоличного исполнительного органа эмитента переданы управляющей организации**

Сведения об управляющей организации, которой переданы полномочия единоличного исполнительного органа эмитента

Полное фирменное наименование: *Закрытое акционерное общество "КЭС - Энергосбыт"*

Сокращенное фирменное наименование: *ЗАО "КЭС-Энергосбыт"*

Основание передачи полномочий: *б/н от 01.06.2011*

Место нахождения:

*143421, Московская область, Красногорский район, участок 26 км  
 Автодороги "Балтия", территория Комплекса ООО "ВегаЛайн", стр. 3*

ИНН: *5024117977*

ОГРН: *1105024008825*

Телефон: *(495) 980-5900*

Факс: *(495) 980-5908*

Адрес электронной почты: [ies@ies-holding.com](mailto:ies@ies-holding.com)

*Совет директоров управляющей организации не предусмотрен Уставом*

Единоличный исполнительный орган управляющей организации

ФИО: *Емельченков Сергей Евгеньевич*

Год рождения: *1971*

Образование: *Образование: высшее, МГУ им. Ломоносова, год окончания 1994*

*Специальность: Прикладная математика, Квалификация: Математика*

Все должности, занимаемые данным лицом в эмитенте и других организациях за последние 5 лет и в настоящее время в хронологическом порядке, в том числе по совместительству.

Период		Наименование организации	Должность
с	по		
2008	2009	ЗАО "Комплексные энергетические системы"	Вице-президент по информационным технологиям
2009	07.2009	ЗАО "Комплексные энергетические системы"	Первый заместитель руководителя дивизиона "Ритейл"

08.2009	2011	ЗАО "Комплексные энергетические системы"	Исполнительный вице-президент-руководитель дивизиона "Ритейл"
2011	н.в.	ЗАО "КЭС-Энергосбыт"	Генеральный директор
06.2012	н.в.	ОАО "Удмуртская энергосбытовая компания"	член совета директоров
06.2012	н.в.	ОАО "Кировэнергосбыт"	член совета директоров
05.2012	н.в.	ОАО "Пермская энергосбытовая компания"	член совета директоров
06.2012	н.в.	ОАО "Свердловэнергосбыт"	член совета директоров

*Доли участия в уставном капитале не имеет*

### **Коллегиальный исполнительный орган не предусмотрен**

Вознаграждение членам Совета директоров не выплачивалось. Решением единственного акционера ОАО «Оренбургэнергосбыт» от 22.03.2010г., Положение о выплате членам Совета директоров Общества вознаграждений и компенсаций, утвержденное решением единственного акционера 24.12.2007г. признано утратившим силу.

#### **3.2.4. Ревизионная комиссия**

Ревизионная комиссия Общества является постоянно действующим органом внутреннего контроля Общества, осуществляющим регулярный контроль финансово-хозяйственной деятельности Общества, его должностных лиц органов управления Общества на предмет соответствия законодательству Российской Федерации, Уставу Общества и внутренним документам Общества.

Ревизионная комиссия Общества при осуществлении своих полномочий руководствуется только требованиями законодательства Российской Федерации, Устава Общества и решениями Общего собрания акционеров Общества.

При осуществлении своей деятельности Ревизионная комиссия независима от должностных лиц органов управления Общества. Ревизионная комиссия действует в соответствии с Положением о Ревизионной комиссии Общества, раскрывающим правовой статус, цель и задачи, права, обязанности, структуру и состав Ревизионной комиссии.

Состав Ревизионной комиссии избран Решением единственного акционера 16.07.2012г. и является следующим:

**ФИО: Вахмистров Владимир Борисович**

Год рождения: **1969**

Образование: **Всероссийский сельскохозяйственный институт заочного обучения (1995). Специальность - зооинженер. Московский институт подготовки и переподготовки сельских предпринимателей (1995). Специальность - экономист. Московский педагогический государственный университет (2000). Специальность - педагог, психолог. Российский Новый Университет (2005). Специальность - юрист. Московская Академия государственного и муниципального управления (2008).**

Все должности, занимаемые данным лицом в эмитенте и других организациях за последние 5 лет и в настоящее время в хронологическом порядке, в том числе по совместительству.

Период	Наименование организации	Должность
--------	--------------------------	-----------

с	по		
2007	2009	таможенная инспекция Центрального таможенного управления ФТС России	заместитель начальника отдела взаимодействия с налоговыми и иными контролирующими органами
2009	н.в.	ЗАО "Комплексные энергетические системы"	главный специалист отдела аудита Департамента внутреннего аудита
06.2012	н.в.	ЗАО "ГАЗЭКС"	член ревизионной комиссии
06.2012	н.в.	ОАО "Волжская территориальная генерирующая компания"	член ревизионной комиссии
06.2012	н.в.	ЗАО "Газмонтаж"	член ревизионной комиссии
06.2012	н.в.	ОАО "Газ-Сервис плюс"	член ревизионной комиссии
06.2012	н.в.	ОАО "Кировэнергосбыт"	член ревизионной комиссии
06.2012	н.в.	ОАО "СГ-Инвест"	член ревизионной комиссии
06.2012	н.в.	ОАО "Первоуральскгаз"	член ревизионной комиссии
06.2012	н.в.	ОАО "ТГК-5"	член ревизионной комиссии
06.2012	н.в.	ОАО "Свердловэнергосбыт"	член ревизионной комиссии
06.2012	н.в.	ОАО "Сибирьгазсервис"	член ревизионной комиссии
06.2012	н.в.	ОАО "ТГК-6"	член ревизионной комиссии
06.2012	н.в.	ОАО "ТГК-9"	член ревизионной комиссии
06.2012	н.в.	ОАО "Удмуртская энергосбытовая компания"	член ревизионной комиссии
06.2012	н.в.	ОАО "Челябинскгоргаз"	член ревизионной комиссии
06.2012	н.в.	ОАО "Уральские газовые сети"	член ревизионной комиссии

*Доли участия в уставном капитале эмитента/обыкновенных акций не имеет*

**ФИО: Данилов Максим Николаевич**

Год рождения: **1977**

Образование: *высшее, Ярославское высшее военное финансовое училище (1998).  
Специальность - экономист.*

Все должности, занимаемые данным лицом в эмитенте и других организациях за последние 5 лет и в настоящее время в хронологическом порядке, в том числе по совместительству.

Период		Наименование организации	Должность
с	по		
2008	19.10.2009	ООО "УК Группа ГАЗ"	менеджер департамента внутреннего аудита
19.10.2009	н.в.	ЗАО "Комплексные энергетические системы"	руководитель Департамента внутреннего аудита
06.2012	н.в.	ЗАО "ГАЗЭКС"	член ревизионной комиссии
06.2012	н.в.	ЗАО "Газмонтаж"	член ревизионной комиссии
06.2012	н.в.	ЗАО "Оптима"	член ревизионной комиссии
06.2012	н.в.	ОАО "Волжская территориальная генерирующая компания"	член ревизионной комиссии
06.2012	н.в.	ОАО "Полевскоймежрайгаз"	член ревизионной комиссии

06.2012	н.в.	ОАО "Газ-Сервис плюс"	член ревизионной комиссии
06.2012	н.в.	ОАО "Кировэнергосбыт"	член ревизионной комиссии
06.2012	н.в.	ОАО "Нижнийтагилмежрайгаз"	член ревизионной комиссии
05.2012	н.в.	ОАО "Пермская энергосбытовая компания"	член ревизионной комиссии
06.2012	н.в.	ОАО "Екатеринбурггаз"	член ревизионной комиссии
06.2012	н.в.	ОАО "Свердловэнергосбыт"	член ревизионной комиссии
06.2012	н.в.	ОАО "Сибирьгазсервис"	член ревизионной комиссии
06.2012	н.в.	ОАО "ТГК-6"	член ревизионной комиссии
06.2012	н.в.	ОАО "ТГК-9"	член ревизионной комиссии
06.2012	н.в.	ОАО "Удмуртская энергосбытовая компания"	член ревизионной комиссии
06.2012	н.в.	ОАО "Первоуральскгаз"	член ревизионной комиссии
06.2012	н.в.	ОАО "СГ-Инвест"	член ревизионной комиссии
06.2012	н.в.	ОАО "ТГК-5"	член ревизионной комиссии
06.2012	н.в.	ОАО "Уральские газовые сети"	член ревизионной комиссии
06.2012	н.в.	ОАО "Челябинскгоргаз"	член ревизионной комиссии

*Доли участия в уставном капитале эмитента/обыкновенных акций не имеет*

**ФИО: Коваль Александр Олегович**

Год рождения: **1978**

Образование: **Высшее**

Все должности, занимаемые данным лицом в эмитенте и других организациях за последние 5 лет и в настоящее время в хронологическом порядке, в том числе по совместительству.

Период		Наименование организации	Должность
с	по		
2008	2010	ООО "Интернет Решения"	Внутренний контролер
2010	н.в.	ЗАО "Комплексные энергетические системы"	Менеджер Департамента внутреннего аудита
06.2012	н.в.	ЗАО "Газмонтаж"	член Ревизионной комиссии
06.2012	н.в.	ЗАО "ГАЗЭКС"	член Ревизионной комиссии
06.2012	н.в.	ОАО "Волжская территориальная генерирующая компания"	член Ревизионной комиссии
06.2012	н.в.	ОАО "Газ-Сервис плюс"	член Ревизионной комиссии
06.2012	н.в.	ОАО "Екатеринбурггаз"	член Ревизионной комиссии
06.2012	н.в.	ОАО "Кировэнергосбыт"	член Ревизионной комиссии
06.2012	н.в.	ОАО "Нижнийтагилмежрайгаз"	член Ревизионной комиссии
06.2012	н.в.	ОАО "Первоуральскгаз"	член Ревизионной комиссии
06.2012	н.в.	ОАО "Полевскоймежрайгаз"	член Ревизионной комиссии
06.2012	н.в.	ОАО "Свердловэнергосбыт"	член Ревизионной комиссии
06.2012	н.в.	ОАО "СГ-Инвест"	член Ревизионной комиссии
06.2012	н.в.	ОАО "Сибирьгазсервис"	член Ревизионной комиссии
06.2012	н.в.	ОАО "ТГК-5"	член Ревизионной комиссии
06.2012	н.в.	ОАО "ТГК-6"	член Ревизионной комиссии

06.2012	н.в.	ОАО "ТГК-9"	член Ревизионной комиссии
06.2012	н.в.	ОАО "Удмуртская энергосбытовая компания"	член Ревизионной комиссии
06.2012	н.в.	ОАО "Уральские газовые сети"	член Ревизионной комиссии

*Доли участия в уставном капитале эмитента/обыкновенных акций не имеет*

Выплата компенсаций и вознаграждений членам Ревизионной комиссии за отчетный период не осуществлялась. Решением единственного акционера от 22.03.2010г., Положение о выплате членам Ревизионной комиссии Общества вознаграждений и компенсаций, утвержденное решением единственного акционера 24.12.2007г. признано утратившим силу.

**3.2.6.** ОАО «Оренбургэнергосбыт» в своей деятельности стремится придерживаться принципов и рекомендаций Кодекса ФКЦБ. Приложение № 3.

**3.2.7. Информация о крупных сделках и сделках, в совершении которых имеется заинтересованность, заключенных Обществом в 2012г., а также иных сделок, на совершение которых в соответствии с уставом Общества распространяется порядок одобрения крупных сделок**

В отчетном году Решением Совета директоров Общества от 02.08.2012г. - принято решение об одобрении заключения Обществом крупной сделки – **одобрении договора кредитной линии между Обществом и ОАО «БАНК УРАЛСИБ», являющегося крупной сделкой** на следующих существенных условиях:

**«Банк»** – ОАО «БАНК УРАЛСИБ»

**«Заемщик»** - ОАО «Оренбургэнергосбыт»

Банк открывает Заемщику возобновляемую кредитную линию на условиях, предусмотренных Договором, и предоставляет Транши, а Заемщик обязуется возвратить Банку полученные денежные средства, уплачивать проценты на них, комиссии и другие платежи, предусмотренные Договором.

Лимит Кредитной линии 18 месяцев

Срок действия кредитной линии 18 месяцев

Сумма Транша вместе с суммой непогашенной задолженности Заемщика по кредиту (по основному долгу) по Договору не может быть больше Лимита Кредитной линии.

Ставка процента за пользование Траншем устанавливается в зависимости от Срока пользования Траншем, указанного Заемщиком в заявлении Заемщика на предоставление этого Транша.

Решением Совета директоров Общества от 23.11.2012г. – принято решение об одобрении соглашения о порядке и условиях кредитования в российских рублях и иностранной валюте № 2 от 21 июля 2011 года заключенного с ОАО «АЛЬФА-БАНК», являющегося крупной сделкой на следующих существенных условиях:

Стороны соглашения:

ОАО «АЛЬФА-БАНК» - Кредитор

ОАО «Оренбургэнергосбыт» - Заемщик

Предмет соглашения и иные существенные условия:

Кредитор обязуется предоставлять Заемщику кредиты в порядке и на условиях, предусмотренных Соглашением, а Заемщик обязуется возвращать Банку полученные денежные средства, уплачивать проценты на них, комиссии и другие платежи, предусмотренные Соглашением.

Общая сумма фактической ссудной задолженности по всем действующим кредитам в каждый день действия Соглашения не может превышать 600 000 000 (шестьсот миллионов) российских рублей, либо эквивалента указанной суммы в долларах США по курсу Центрального Банка Российской Федерации на дату возникновения соответствующей задолженности, либо эквивалента указанной суммы в ЕВРО по курсу Центрального Банка Российской Федерации на дату возникновения соответствующей задолженности.

ОАО «Оренбургэнергосбыт» вправе получать Кредиты по настоящему Соглашению в течение срока, истекающего «25» апреля 2013г., включая последний день срока;

Кредиты в рамках Соглашения могут привлекаться не более 200 (двухсот) раз;

Сроки погашения каждого кредита – не позднее «25» апреля 2013г.;

Процентная ставка по каждому кредиту – не более: 13 (тринадцать) % годовых;

Кредиты в рамках Соглашения предоставляются на срок не более 3 (Трех) месяцев;

#### **4. Производственная деятельность.**

Динамика покупки регулируемых/нерегулируемых объемов электрической энергии и мощности на ОРЭМ.

##### Объемы покупки электрической энергии

Совокупный объем приобретенной в ГТП ОАО «Оренбургэнергосбыт» электрической энергии на оптовом рынке в 2012 году составил 10 769 755,483 тыс.кВтч.

По регулируемым двусторонним договорам в 2012 году Обществом было куплено 2 052 749,313 тыс.кВтч по установленному тарифу, что составило 19,06% от общего объема электроэнергии, приобретенного Обществом на ОРЭМ.

Дополнительный объем электроэнергии, сверх объема покупки по регулируемым двусторонним договорам, приобретался ОАО «Оренбургэнергосбыт» на рынке «на сутки вперед». В 2012 году в ГТП ОАО «Оренбургэнергосбыт» на рынке «на сутки вперед» было куплено 8 716 052,991 тыс.кВтч электроэнергии, что составило 80,93% от общего объема электроэнергии, приобретенного Обществом на ОРЭМ.

Покупка объема электрической энергии, равного отклонениям фактических почасовых объемов потребления от запланированных величин осуществлялась ОАО «Оренбургэнергосбыт» на балансирующем рынке. Приобретенный в 2012 году в ГТП ОАО «Оренбургэнергосбыт» объем электроэнергии на балансирующем рынке составил 953,179 тыс.кВтч, или 0,01% от общего объема электроэнергии, приобретенного Обществом на ОРЭМ.

Динамика изменения купленных объемов электроэнергии по секторам, представлена на графике №3.

График №3

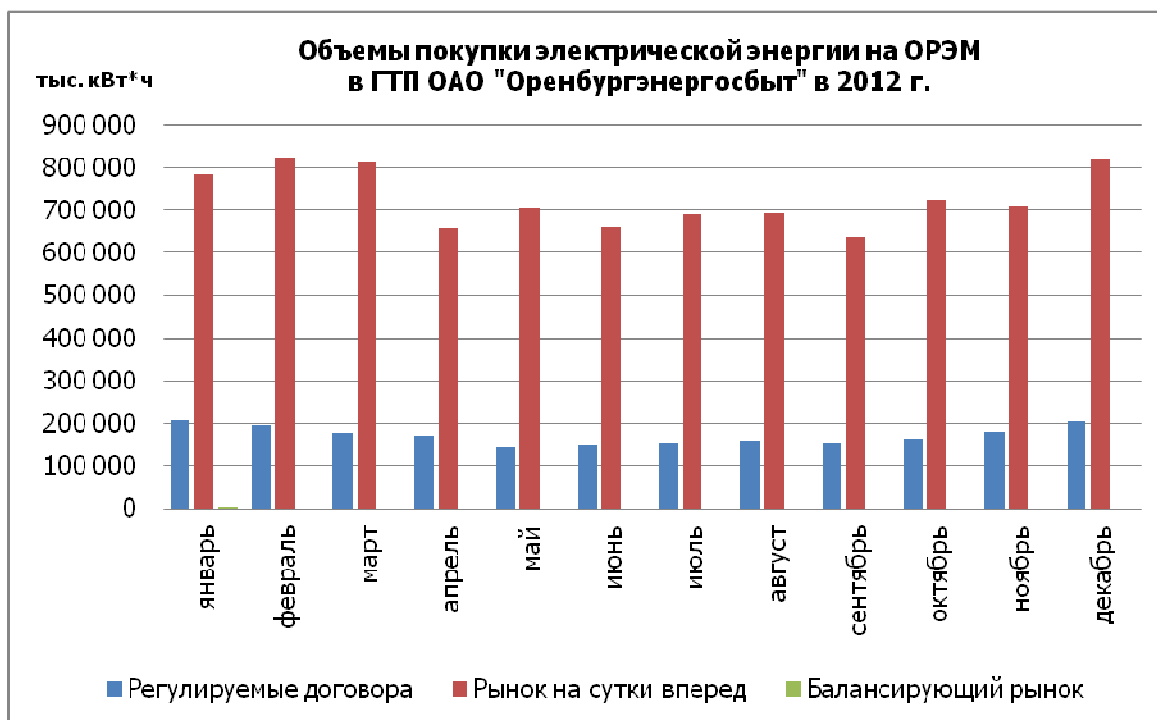

Структура приобретения объемов электрической энергии в ГТП ОАО «Оренбургэнергосбыт» на оптовом рынке электроэнергии (мощности) в 2012 году по секторам, представлена на диаграмме № 1

Диаграмма № 1

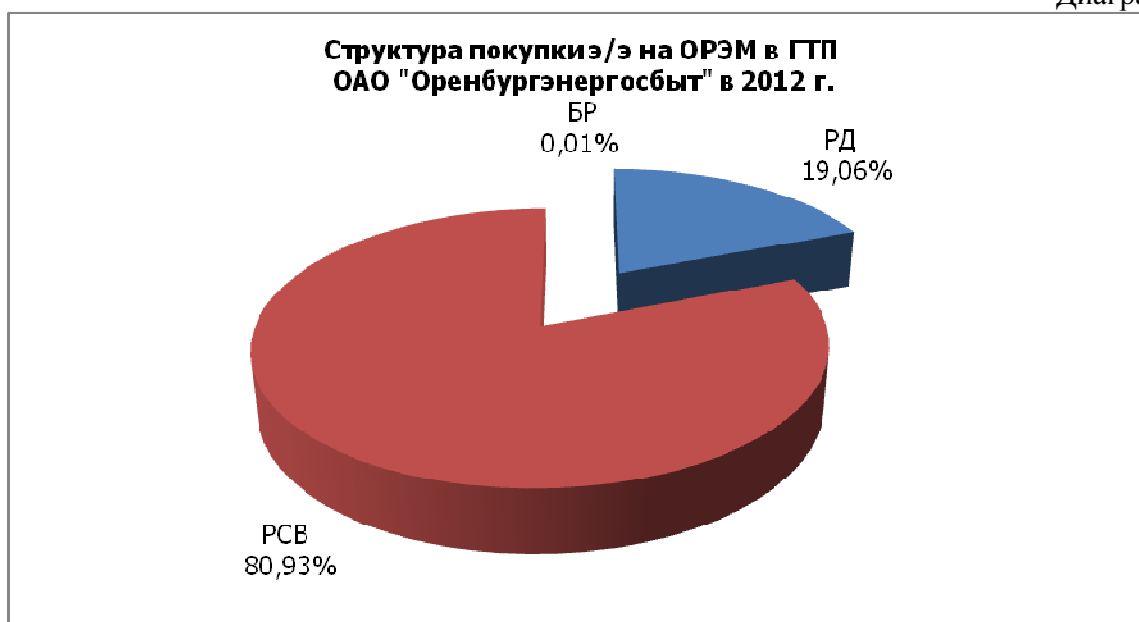



## Объемы покупки мощности

Совокупный объем приобретенной мощности в 2012 году ОАО «Оренбургэнергосбыт» на ОРЭМ составил 22 440,286 МВт.

На рынке регулируемых двусторонних договоров в 2012 году Обществом было куплено 8 277,383 МВт мощности по установленному тарифу, что составило 36,89% от общего объема мощности, приобретенного Обществом на ОРЭМ.

Дополнительный объем мощности, не предусмотренный к покупке по регулируемым двусторонним договорам, приобретался ОАО «Оренбургэнергосбыт» по нерегулируемым ценам.

По договорам купли-продажи (поставки) мощности новых объектов атомных электростанций и гидроэлектростанций (ДПМ АЭС/ГЭС) Обществом было куплено 156,354 МВт, что составило 0,70% от общего объема мощности, приобретенного Обществом на ОРЭМ.

По договорам о предоставлении мощности (ДПМ) Обществом было приобретено 1 218,246 МВт, что составило 5,43% от общего объема мощности, купленного Обществом на ОРЭМ.

По договорам покупки мощности по результатам конкурентного отбора ценовых заявок на продажу мощности (КОМ) в отношении ГТП «Оренбургэнергосбыт» было приобретено 12 788,303 МВт, что составило 56,99% от общего объема мощности, купленного Обществом на ОРЭМ.

Динамика изменения купленных объемов мощности по секторам, представлена на графике №4.

График №4

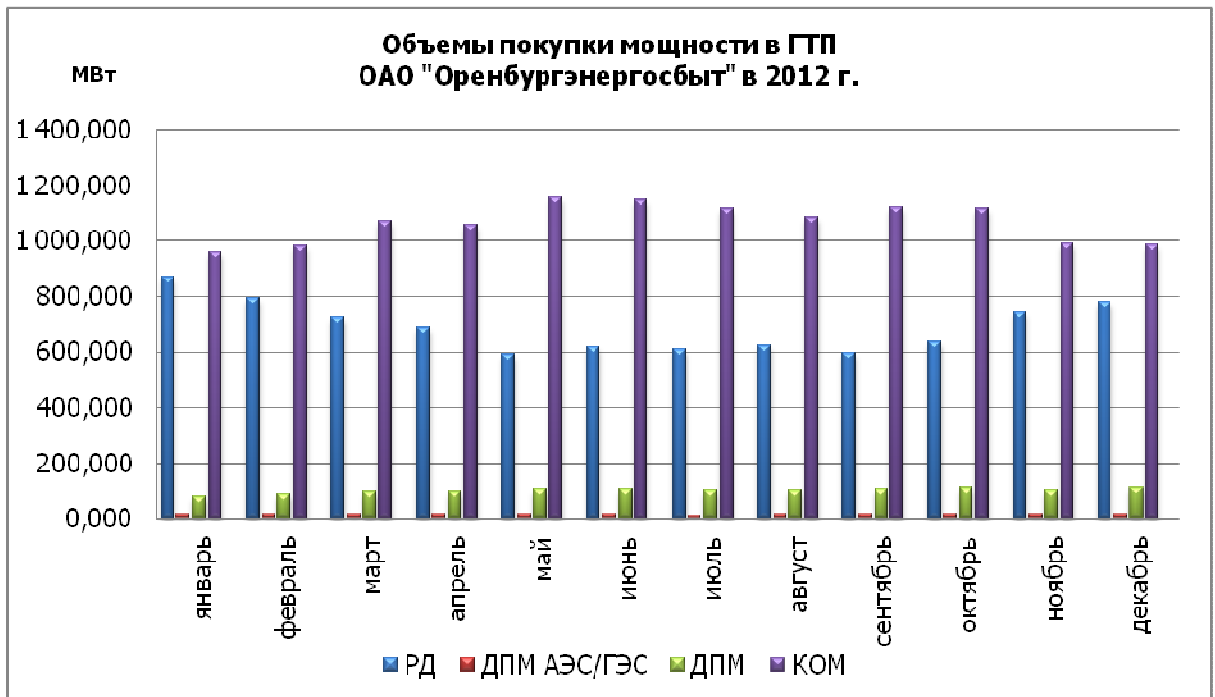

Структура приобретения объемов мощности в ГТП ОАО «Оренбургэнергосбыт» на оптовом рынке электроэнергии (мощности) в 2012 году по секторам, представлена на диаграмме № 2.

Диаграмма № 2

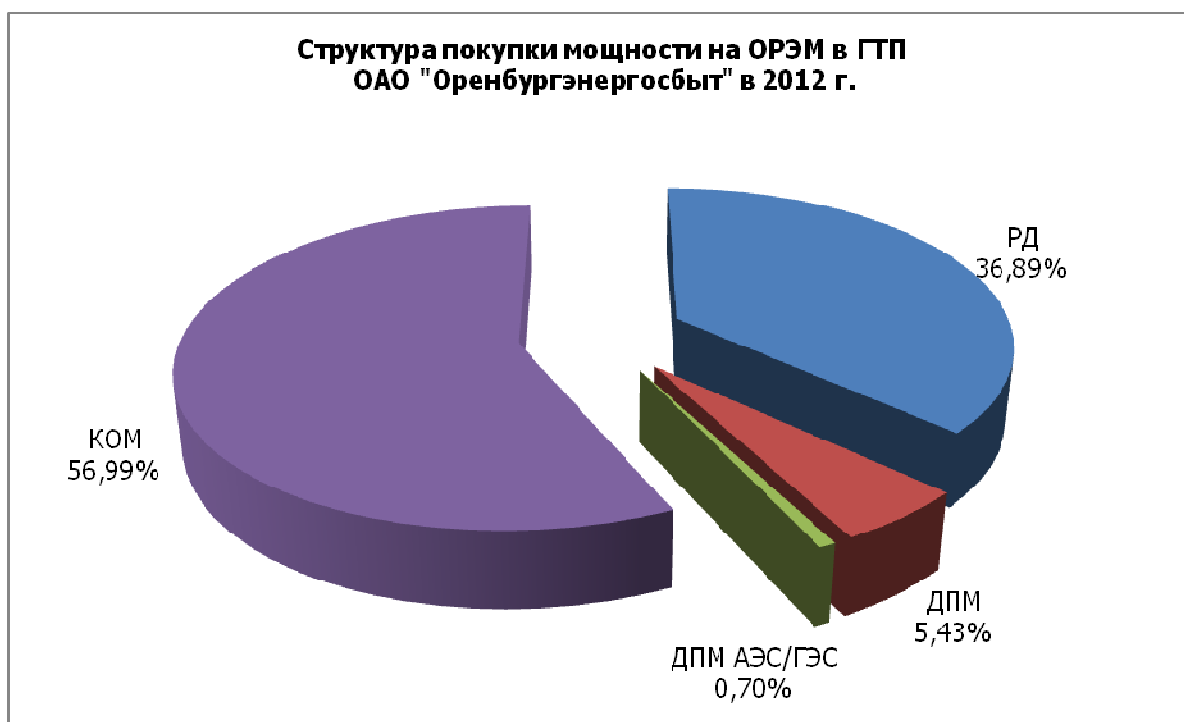

**Информация о тарифах, объемах поставки электроэнергии и мощности, расчеты с потребителями, структура полезного отпуска и дебиторская задолженность и иная информация**

ОАО «Оренбургэнергосбыт» планировал полезный отпуск на 2012 год в размере 9 203,79 млн. кВтч, в том числе собственным потребителям – 8 084,65 млн. кВтч, сетевым организациям в целях компенсации потерь – 1 119,14 млн. кВтч.

Фактический полезный отпуск за 2012 год составил 9 555,16 млн. кВтч, в том числе собственным потребителям – 8 539,52 млн. кВтч, сетевым организациям в целях компенсации потерь – 1 015,64 млн. кВтч (рост потребления составляет 351,37 млн. кВтч или 3,8 % от планового значения).

Объем продаж электрической энергии собственным потребителям составил 19 700,14 млн. рублей.

Средний тариф продажи э/э равен 230,68 коп/кВтч (при плане 233,28 коп/кВтч). Основные показатели, характеризующие продажи электрической энергии потребителям области за 2012 год отражены в таблице № 1.

Таблица №1 – Продажа электроэнергии на розничном рынке за 2012 год

Показатели	План	Факт	Отклонение
Полезный отпуск, всего млн.кВт.ч.	9 203,79	9 555,16	351,37
В т.ч. собственные потребители	8 084,65	8 539,52	454,87
В т.ч. потери	1 119,14	1 015,64	-103,50
Объем продаж, млн. руб. без НДС (товарная продукция)	27 326,83	24 652,30	2 674,53
В т.ч. собственные потребители	18 860,08	19 700,14	840,06
В т.ч. потери	8 466,75	4 952,16	-3514,59
Средний тариф, коп./квт.ч.( без НДС)	233,28	230,68	-2,60

Таким образом, объём продаж электроэнергии на розничном рынке по ОАО «Оренбургэнергосбыт» за 2012 год составил 24 652,30 млн. рублей с НДС.

*Динамика товарного отпуска и реализации энергии за последние 3 года, в том числе динамика абонентской задолженности (графическое и текстовое представление)*

За отчетный период величина полезного отпуска электроэнергии составила 9 555,66 млн. кВтч.

Потребление электроэнергии в разрезе категорий потребителей представлено на графике.

Проанализировав основные показатели работы ОАО «Оренбургэнергосбыт» в 2012 году можно отметить рост полезного отпуска по сравнению с аналогичным периодом 2011 года на 2,4 % или 221,65 млн. кВтч.

При этом увеличение электропотребления наблюдалось по следующим отраслям народного хозяйства: жилищно-коммунальное хозяйство (на 29%) и прочие (на 23 %)

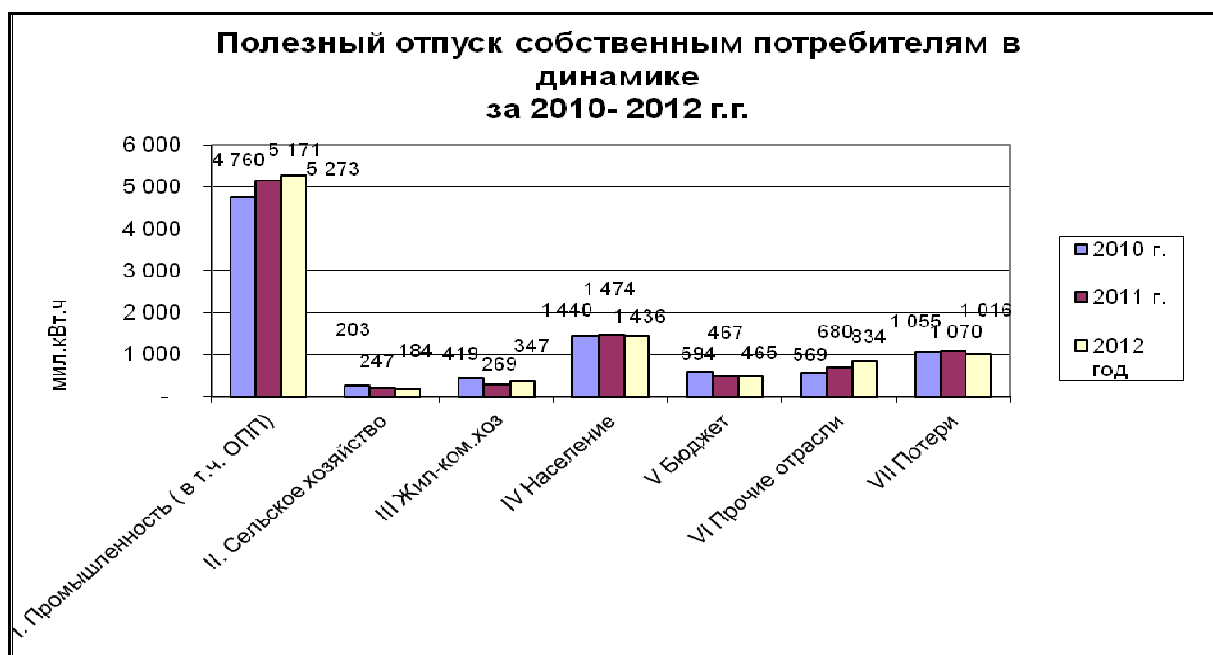

Удельный вес полезного отпуска электроэнергии по отраслям в 2012 году представлен на графике:

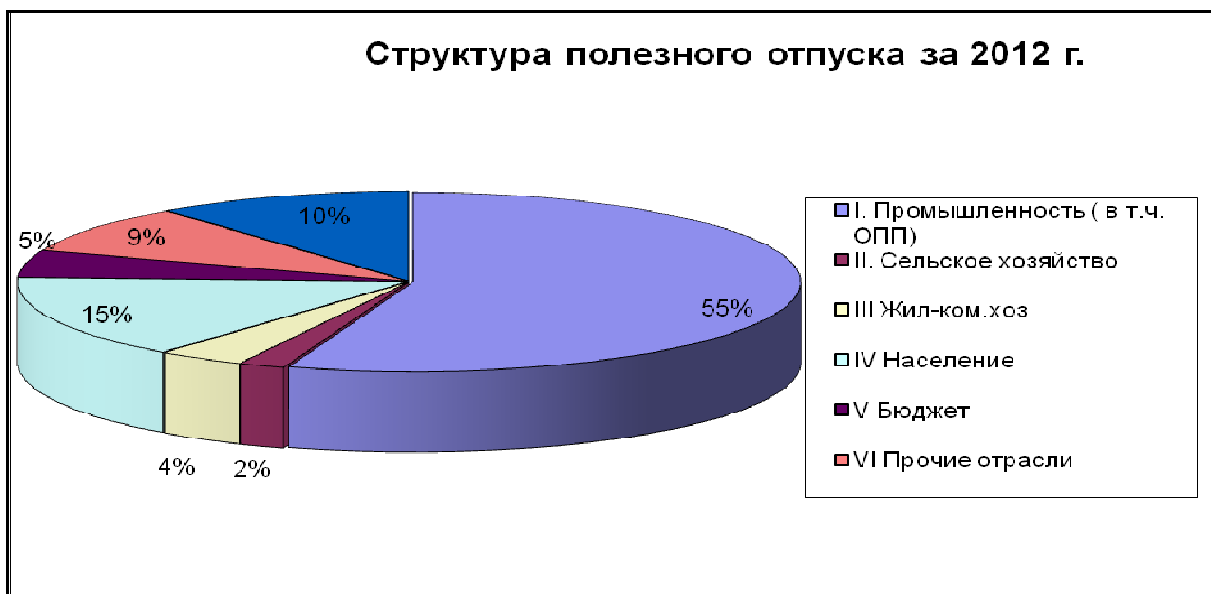

Основную часть в структуре полезного отпуска занимает промышленность -55%. Это такие крупные потребители, как ООО «Газпром добыча Оренбург», ОАО "Уральская Сталь", ЗАО "ОРМЕТ", ЗАО «Завод синтетического спирта», ЗАО "Единая энергоснабжающая компания", ЗАО "ЭПК, ОАО "Межрегионэнергосбыт", ООО "Русэнергосбыт", ООО "УКХ" г.Новотроицка, ООО «ЕЭС Гарант». На втором месте отрасль население – 15%.

***Динамика изменения тарифов на электроэнергию по датам введения тарифов за последние 3 года (графическое и текстовое представление)***

В соответствии с Постановлением Правительства РФ № 530 от 31.08.2006г., а с 01.04.2012г. в соответствии с Постановлением Правительства РФ № 442 от 04.05.2012г. – на розничных рынках, функционирующих на территориях, объединенных в ценовые зоны оптового рынка, гарантирующие поставщики осуществляют продажу электрической энергии (мощности) (за исключением объема электрической энергии (мощности), поставляемой населению и приравненным к нему категориям потребителей), по нерегулируемым ценам не выше предельных уровней нерегулируемых цен.

Тарифы для населения утверждены Приказом Департамента Оренбургской области по ценам и регулированию тарифов №196-э/э от 15.12.2011 года «Об утверждении тарифов на электрическую энергию, для населения и потребителей, приравненных к категории населения Оренбургской области на 2012 год». Темп роста тарифов по населению составил 3%. Динамика изменений тарифов для населения за 2010-2012гг. представлена в таблице 1.

**Динамика изменения тарифов для населения за 2010-2012гг**

Таблица 1  
руб./кВтч, с НДС

<b>Показатель</b>	<b>2010г</b>	<b>2011г</b>	<b>Темп роста 2011 к 2010г.</b>	<b>2012г*</b>	<b>Темп роста 2012 к 2011г.</b>
Население, проживающее в городских населенных пунктах	1,70	1,87	1,10	1,93	1,03
Население, проживающее в городских населенных пунктах, в домах, оборудованных электроплитами	1,19	1,31	1,10	1,35	1,03
Население, проживающее в сельских населенных пунктах	1,19	1,31	1,10	1,35	1,03

\*В среднем за год в связи с утверждением тарифов по полугодиям

Средневзвешенные нерегулируемые цены на электроэнергию (мощность) для прочих потребителей на 2012 год рассчитывались по диапазонам ЧЧИ с шагом 500 до 01.04.2012, после чего дифференциация по ЧЧИ была отменена. С 01.04.2012г. средневзвешенная нерегулируемая цена на электроэнергию (мощность) для 1 ценовой категории рассчитывается Гарантирующим поставщиком согласно Постановлению Правительства РФ от 04.05.2012г. №442.

Динамика цен предоставлена в таблице 2.

**Динамика цен за 2012 год**

Таблица 2  
руб./МВт.ч (без НДС)

Месяц	Свободная цена по энергии по диапазонам ЧЧИ							СВНЦЭМ
	от 7001 часов и выше	от 6501 до 7000 часов	от 6001 до 6500 часов	от 5501 до 6000 часов	от 5001 до 5500 часов	от 4501 до 5000 часов	менее 4500 часов	
Январь	1376,82	1427,75	1468,39	1516,17	1573,12	1641,8	1727,07	
Февраль	1255,71	1285,76	1309,72	1337,91	1371,5	1412,01	1462,31	
Март	1333,53	1369,59	1398,36	1432,2	1472,52	1521,15	1581,53	
Апрель								1253,22
Май								1298,14
Июнь								1305,40
Июль								1542,44
Август								1575,22
Сентябрь								1586,79
Октябрь								1534,93
Ноябрь								1458,05
Декабрь								1396,53

**5. Экономика и финансы**

**5.1. Основные показатели бухгалтерской (финансовой) отчетности**

	2011	2012	Абсолютное отклонение, тыс. руб.	Относительное отклонение, %
Выручка	30 182 241	26 545 506	-3 636 735	-12,05%
Расходы	-28 178 874	-25 330 920	2 847 954	-10,11%
Прочие доходы и расходы	-1 290 163	-809 235	480 928	-37,28%
Проценты к получению	22 563	29 011	6 448	28,58%
Проценты к выплате	-515	-3 123	-2 608	506,33%
Прибыль до налогообложения	735 252	431 240	-304 012	-41,35%
Налог на прибыль и иные аналогичные платежи	-423 152	-226 313	196 839	-46,52%
Прибыль после налогообложения	311 968	183 287	-128 681	-41,25%

По итогам 2012 года выручка ОАО «Оренбургэнергосбыт» меньше выручки 2011 на 3 636,7 млн. руб. В первую очередь такой результат обусловлен изменением схемы возврата перекрестного субсидирования за потери в связи с утверждением дифференцированных тарифов на услуги по передаче для населения и прочих потребителей.

Уменьшение расходов на 2 848,0 млн. руб. связано в основном с уменьшением затрат на передачу электрической энергии.

Эффективное управление финансовыми потоками обеспечило более высокий по сравнению с прошлым годом доход от финансовых операций: на 6,4 млн. руб. и значительное уменьшение уплаченных процентов за привлечение краткосрочных кредитов (на 2,6 млн. руб. меньше запланированного).

Указанные выше факторы обусловили уменьшение фактически полученной в 2012 году чистой прибыли по сравнению с 2011 г. на 128,7 млн. руб. При этом обществом получен положительный финансовый результат, что свидетельствует об эффективности деятельности по итогам отчетного года.

## 5.2. Финансовая отчетность Общества

### Структура и динамика активов Общества

Уменьшение валюты баланса в 2012 году по сравнению с 2011 годом на 34% (1 224,0 млн. руб.) обусловлен в первую очередь уменьшением краткосрочных финансовых вложений на 1 167,4 млн. руб., а также уменьшением денежных средств на 61,9 млн. руб.

Показатели	31.12.2011	Удельный вес на 31.12.2011	31.12.2012	Удельный вес на 31.12.2012	Абсолютное отклонение	Относительное отклонение
Нематериальные активы	879	0,02%	746	0,03%	-133	-15%
Основные средства и незавершенное строительство	134 817	3,80%	132 176	5,69%	-2 641	-2%
Прочие внеоборотные активы	140 632	3,96%	154 834	6,66%	14 202	10%
Отложенные налоговые активы	699	0,02%	461	0,02%	-238	-34%
Запасы	2 957	0,08%	10 798	0,46%	7 841	265%
Дебиторская задолженность	1 971 615	55,56%	1 957 827	84,21%	-13 788	-1%
Краткосрочные финансовые вложения	1 168 602	32,93%	1 196	0,05%	-1 167 406	-100%
Денежные средства	128 711	3,63%	66 850	2,88%	-61 861	-48%
<b>Итого активов</b>	<b>3 548 912</b>	<b>100,00%</b>	<b>2 324 888</b>	<b>100,00%</b>	<b>-1 224 024</b>	<b>-34%</b>

Активы ОАО «Оренбургэнергосбыт» на начало 2012 г. составили 3 586,9 млн. руб. В структуре преобладают оборотные активы (92,19%), которые сформированы в основном за счет дебиторской задолженности (55,56%) и краткосрочные финансовые вложения (32,93%).

Доля внеоборотных активов составляет 7,81% (преимущественно основные средства и прочие внеоборотные активы).

## Структура активов на начало 2012 г

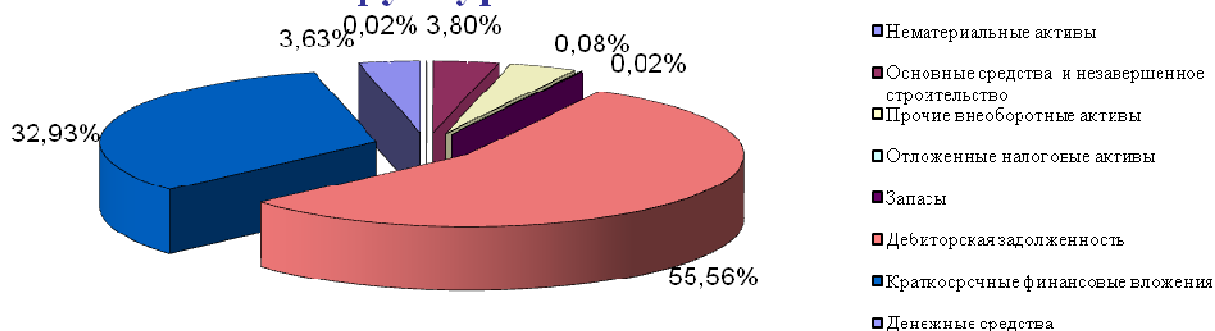

Активы ОАО «Оренбургэнергосбыт» на конец 2012 г. составили 2 324,9 млн. руб. Удельный вес оборотных активов составляет 87,6%, доля внеоборотных активов – 12,4%. В структуре оборотных активов преобладают дебиторская задолженность – 84,21%.

## Структура активов на конец 2012 г

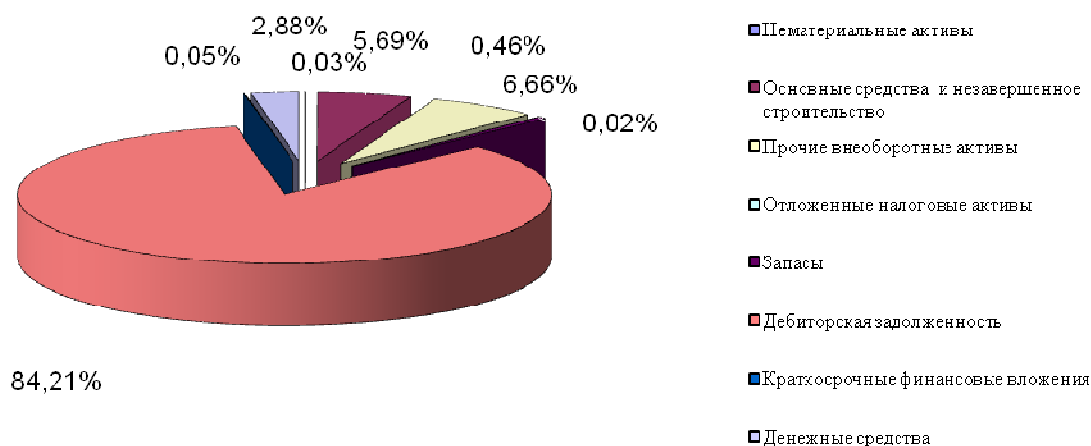

### Структура и динамика пассивов Общества

Со стороны пассивов снижение валюты на 34% в 2012 году по сравнению с 2011 годом обеспечен в первую очередь снижением кредиторской задолженности на 1 040,5 млн. руб.

Нераспределенная прибыль увеличилась по сравнению с прошлым годом на 4% (13,3 млн. руб.).

Показатели	31.12.2011	Удельный вес на 31.12.2011	31.12.2012	Удельный вес на 31.12.2012	Абсолютное отклонение	Относительное отклонение
		1		12		



Уставный капитал	22 426	0,63%	22 426	0,63%	0	0%
Переоценка внеоборотных активов	1 800	0,05%	1 800	0,05%	0	0%
Добавочный капитал	3 265	0,09%	3 265	0,09%	0	0%
Резервный капитал	1 121	0,03%	1 121	0,03%	0	0%
Нераспределенная прибыль	311 968	8,79%	325 255	9,16%	13 287	4%
Отложенные налоговые обязательства	2 264	0,06%	28 276	0,80%	26 012	1149%
Кредиторская задолженность	2 953 051	83,21%	1 912 534	53,89%	-1 040 517	-35%
Оценочные обязательства краткосрочные	253 017	7,13%	23 620	0,67%	-229 397	-91%
Прочие обязательства	0	0,00%	6 591	0,19%	6 591	0%
Итого пассивов	3 548 912	100%	2 324 888	66%	-1 224 024	-34%

Пассивы ОАО «Оренбургэнергосбыт» на начало 2012 г. составили 3 548,9 млн. руб. В структуре преобладают краткосрочные обязательства (90,4%), которые состоят из кредиторской задолженности (83,21%), и резервов предстоящих расходов (7,13%). По состоянию на 31.12.2011 г. удельный вес собственного капитала составил 9,6%.

### Структура пассивов на начало 2012г

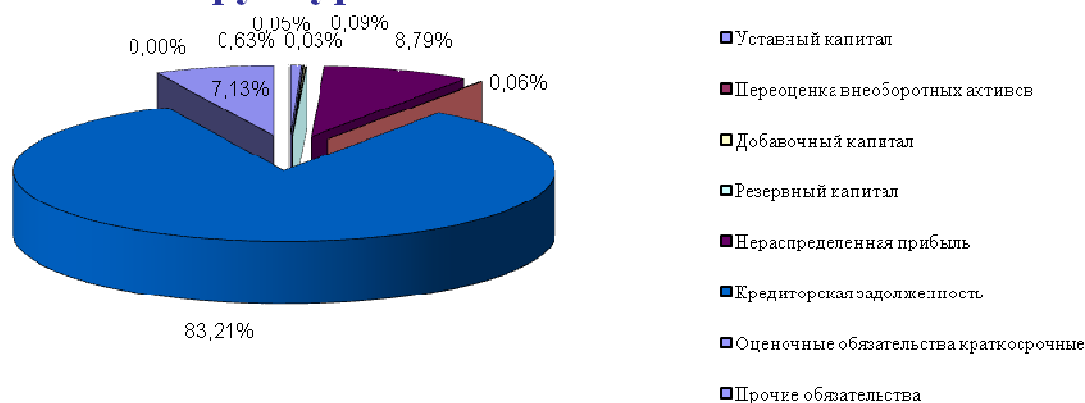

По состоянию на 31.12.2012 г. пассивы Общества составили 2 324,9 млн. руб. В структуре по-прежнему преобладают краткосрочные обязательства (84,78%).

На конец года удельный вес кредиторской задолженности составил 53,89%. Резервы предстоящих расходов занимают 0,67%. В 2012 г. произошло увеличение удельного веса собственного капитала, который по состоянию на 31.12.2012 г. равен 15,22%.

## Структура пассивов на конец 2012 г



### Чистые активы Общества

Стоимость чистых активов Общества рассчитана в соответствии с Приказом Министерства Финансов РФ №10н, ФКЦБ №03-6/пз от 29.01.2003г. «Об утверждении порядка оценки стоимости чистых активов акционерных обществ».

Показатели	31.12.2011	31.12.2012	Абсолютное отклонение	Относительное отклонение
Нематериальные активы	879	746	-133	-15%
Основные средства	134 133	132 176	-1 957	-1%
Незавершенное строительство	684	0	-684	-100%
Доходные вложения в материальные ценности	0	0	0	0%
Долгосрочные и краткосрочные финансовые вложения	1 168 602	1 196	-1 167 406	-100%
Прочие внеоборотные активы	141 331	155 295	13 964	10%
Запасы	2 957	10 798	7 841	265%
Налог на добавленную стоимость по приобретенным ценностям	0	0	0	0%
Дебиторская задолженность	1 971 615	1 957 827	-13 788	-1%
Денежные средства	128 711	66 850	-61 861	-48%
Прочие оборотные активы	0	0	0	0%
<b>Итого АКТИВОВ</b>	<b>3 548 912</b>	<b>2 324 888</b>	<b>-1 224 024</b>	<b>-34%</b>
Долгосрочные обязательства по займам и кредитам	-	-	0	0%
Прочие долгосрочные обязательства	2 264	28 276	26 012	1149%
Краткосрочные обязательства по займам и кредитам	-	-	0	0%
Кредиторская задолженность	2 953 051,00	1 912 534,00	-1 040 517	-35%
Задолженность участникам (учредителям) по выплате доходов	-	-	0	0%
Резервы предстоящих расходов	253 017,00	23 620,00	-229 397	-91%

Прочие краткосрочные обязательства	-	6 591,00	6 591	0%
<b>Итого ПАССИВОВ</b>	<b>3 208 332</b>	<b>1 971 021</b>	<b>-1 237 311</b>	<b>-39%</b>
<b>Стоимость чистых активов</b>	<b>340 580</b>	<b>353 867</b>	<b>13 287</b>	<b>4%</b>

Увеличение стоимости чистых активов Общества за отчетный 2012 год составило 13,29 млн.руб. (4%). Основной причиной является снижение финансовых вложений со стороны активов и снижение кредиторской со стороны пассивов.

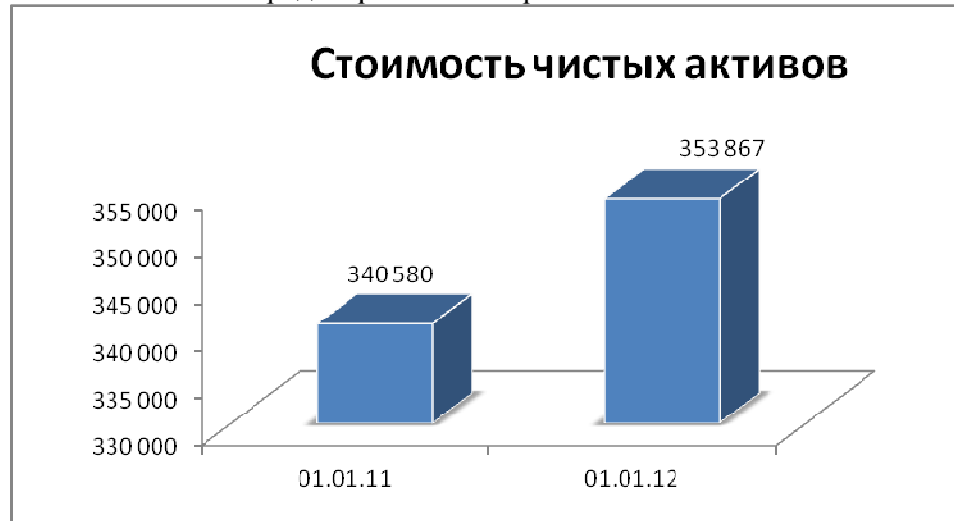

#### Анализ показателей ликвидности Общества

Показатели	31.12.2011	31.12.2012	Абсолютное отклонение	Относительное отклонение
Коэффициент текущей ликвидности	1,11	1,06	-0,05	-4,22%
Коэффициент критической (срочной) ликвидности	1,11	1,06	-0,05	-4,64%
Коэффициент абсолютной ликвидности	0,44	0,04	-0,40	-91,93%

Динамика основных показателей ликвидности Общества: снижение текущей ликвидности составило 0,05, срочной 0,05, абсолютная снизилась на 0,40. Это обусловлено тем, что на конец 2012 года снизились краткосрочные финансовые вложения на 1 167,4 млн. руб. А также значительно уменьшились пассивы (в основном кредиторская задолженность, на 1 040,5 млн. руб.).

#### Анализ показателей рентабельности Общества

Показатели	2011	2012	Абсолютное отклонение	Относительное отклонение
Рентабельность активов по чистой прибыли (ROA), %	8,79%	7,88%	-0,91%	-10,32%
Рентабельность собственного капитала по чистой прибыли (ROE), %	91,60%	51,80%	-39,80%	-43,45%

Рентабельность продаж (ROS), %	6,64%	4,58%	-2,06%	-31,07%
ЕВITDA, тыс.руб.	730 686	401 401	-329 285	-45,07%

Положительная рентабельность по всем рассчитанным показателям свидетельствуют об эффективности деятельности Общества. Снижение прибыли до вычета процентов, налогов и амортизации (ЕВITDA) составил 329,29 млн. руб.

#### Анализ показателей финансовой устойчивости Общества

Показатели	31.12.2011	31.12.2012	Абсолютное отклонение	Относительное отклонение
Коэффициент финансовой независимости	0,10	0,15	0,06	58,60%
Коэффициент концентрации заемного капитала	0,90	0,85	-0,06	-6,22%
Коэффициент соотношения собственных и заемных средств	0,11	0,18	0,07	69,13%

Повышение показателя финансовой независимости на 0,06 объясняется увеличением нераспределенной прибыли в отчетном периоде и, как следствие, собственного капитала в целом.

По состоянию на 31.12.2012г. произошло уменьшение коэффициента концентрации заемного капитала (обратный показатель финансовой независимости) на 0,06.

Структура капитала Общества по состоянию на 31.12.2012г. выглядит следующим образом: 15% - составляют собственные средства, удельный вес заемного капитала – 85%.

#### Анализ показателей деловой активности Общества

Показатели	31.12.2011	31.12.2012	Абсолютное отклонение	Относительное отклонение
Оборачиваемость дебиторской задолженности в днях	18,70	27,09	8,39	44,87%
Оборачиваемость кредиторской задолженности в днях	25,39	33,54	8,15	32,11%
Чистый цикл	-6,69	-6,45	0,24	-3,56%
Оборачиваемость денежных средств	4,75	1,35	-3,40	-71,61%

Снижение абсолютного значения выручки по итогам 2012 года повлекло за собой увеличение показателя оборачиваемости дебиторской задолженности на 8,32 дня.

Оборачиваемость кредиторской задолженности увеличилась из-за того, что кредиторская задолженность уменьшилась в большем объеме, чем выручка.

Оборачиваемость денежных средств уменьшилась в связи с уменьшением денежных средств на расчетных счетах и кассах предприятия на отчетные даты.

#### 5.3. Распределение прибыли

В соответствии с Уставом ОАО "Оренбургэнергосбыт" Общество вправе по результатам первого квартала, полугодия, девяти месяцев и (или) по результатам

финансового года принимать решения о выплате дивидендов по размещенным акциям. Решения о выплате дивидендов принимаются Общим собранием акционеров.

Чистая прибыль ОАО «Оренбургэнергосбыт» за период 2010-2012гг. распределена следующим образом:

Распределение прибыли Общества	2010	2011	2012
Нераспределенная прибыль (убыток)	517 036	311 968	325 255*
Резервный фонд	0	0	0
Дивиденды	517 036	170 000	0
Инвестиции	0	0	0
Погашение убытков прошлых лет	0	0	0

\* Нераспределенная прибыль по итогам 2012 года будет распределена в соответствии с решением годового общего собрания акционеров в 2013 году.

#### 6. Ценные бумаги и акционерный капитал

Акционерный капитал Общества состоит из обыкновенных именных бездокументарных акций одинаковой номинальной стоимостью 0,14 (Ноль четырнадцать сотых) рубля каждая в количестве 160 186 596 штук.

Структура акционерного капитала за 2012 г. не изменялась и выглядит следующим образом:

Крупные акционеры	Обыкновенные акции	Привилегированные акции	Доля в акционерном капитале, %
Общество с ограниченной ответственностью «Центр Регион Инвест»	160 186 596	-	100

Права акционеров Общества:

1. Участвовать лично или через представителей в Общем собрании акционеров Общества с правом голосом по всем вопросам его компетенции;
2. Вносить предложения в повестку дня общего собрания в порядке, предусмотренном законодательством Российской Федерации и Уставом Общества;
3. Получать информацию о деятельности Общества и знакомиться с документами Общества в соответствии со статьей 91 Федерального закона «Об акционерных обществах», иными нормативными правовыми актами и Уставом Общества;
4. Получать дивиденды, объявленные Обществом;
5. Преимущественного приобретения размещаемых по средством подписки дополнительных акций и эмиссионных ценных бумаг, конвертируемых в акции, в количестве, пропорциональном количеству принадлежащих им обыкновенных акций, в случаях, предусмотренных законодательством Российской Федерации;
6. В случае ликвидации Общества получать часть его имущества;
7. Осуществлять иные права, предусмотренные законодательством Российской Федерации и Уставом Общества

Обществом зарегистрирован выпуск акций (регистрационный номер выпуска 1-01-55096-Е от 25 августа 2005 года). Регистратором общества является ЗАО «Профессиональный регистрационный центр»

## **7. Финансовая отчетность Общества**

- Аудиторское заключение (приложение №2)
- Бухгалтерская отчетность Общества за отчетный период (приложение №3)

## **8. Кадровая и социальная политика**

Кадровая политика ОАО «Оренбургэнергосбыт» сформирована с учетом положений и требований Трудового кодекса РФ, Коллективного договора и Устава организации в соответствии со стратегией компании. Кадровая политика направлена на повышение стабильности высококвалифицированных кадров и лояльности персонала компании

Целью кадровой политики ОАО «Оренбургэнергосбыт» является создание условий реализации потенциальных способностей работников для достижения целей компании через использование разумных и эффективных HR-технологий, ориентированных на получение экономического и социального эффекта.

Основными задачами кадровой политики являются:

- Организация работы по управлению персоналом в соответствии с законодательством о труде РФ;
- Развитие и укрепление корпоративной культуры на основе формирования патриотизма и чувства личной ответственности, общности интересов, убеждений и стремлении сотрудников к единой цели.
- Формирование уникального (в части профессионализма, мотивированности, результативности труда и личностного потенциала), высококонкурентного кадрового состава через отбор сотрудников с профессиональными и личностными качествами, соответствующими должности и корпоративной культуре организации.
- Создание комфортных физических и социально-психологических условий для реализации профессионального и личностного потенциала сотрудников через создание эффективной системы мотивации, адаптации и обучения.
- Внедрение в практику эффективных технологий управления персоналом, постоянное совершенствование работы в данном направлении на основе обратной связи с персоналом, с целью дальнейшего совершенствования кадровой политики и выработки наиболее оптимальных процедур ее реализации.
- Совершенствование социальных отношений внутри организации и социальной политики на основе создания условий социального комфорта и чувства правовой защищенности.

Среднесписочная численность персонала ОАО «Оренбургэнергосбыт» на декабрь 2012 года составила 751 человек. За счет оптимизации производственного процесса в 2012 году

произошло значительное снижение численности персонала в целом на 6,4 % по сравнению с прошлым периодом. При этом значительно выросла численность сотрудников категории «Специалист/служащий» за счет уменьшения сотрудников в категории «Рабочий» более чем на 9%. Тенденция к росту доли квалифицированных специалистов за счет снижения доли квалифицированных рабочих наблюдается в последние пять лет, и 2010-2012 год тому подтверждение (Диаграмма 1).

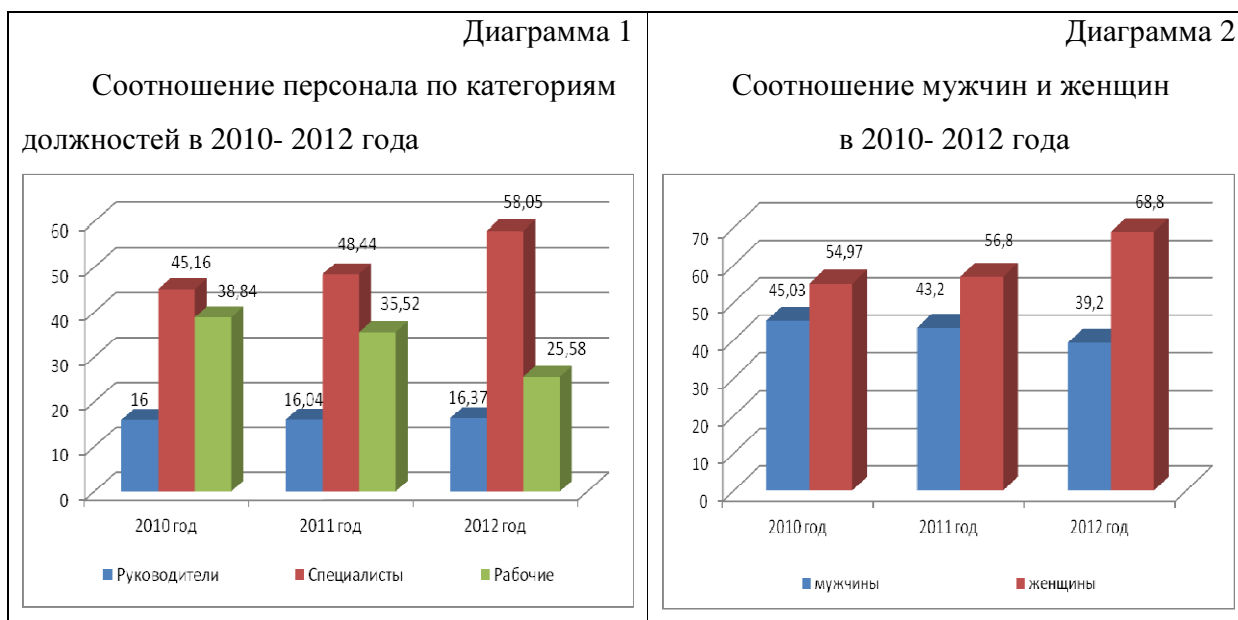

Соотношение мужчин и женщин в коллективе ОАО «Оренбургэнергосбыт» в 2012 год составило 39,2% и 68,8% соответственно. За последние три года наблюдается тенденция уменьшения количества работников мужчин и увеличения числа работающих в компании женщин в среднем на 7% (Диаграмма 3).

Молодые, энергичные и инициативные работники до 30 лет составляют 23,3% от общей численности персонала. Сотрудников в возрасте от 30 до 50 лет 65% от общей численности персонала. Это наиболее стабильная и опытная часть коллектива. Работники старше 50 лет составляют 11%, а работники из числа работающих пенсионеров составляют менее 1%. Это категория персонала передает свой жизненный и профессиональный опыт молодым специалистам (Диаграмма 3). При сравнении данных за прошлый период произошло не значительное изменение и соотношение сотрудников по возрастным категориям в целом не изменилось. Однако, следует отметить, что наблюдается устойчивая тенденция к снижению группы молодых специалистов. Одним из факторов является отсутствие роста заработной платы, что с каждым годом делает работу в компании менее привлекательной.

Диаграмма 3.	Диаграмма 4.
Соотношение возрастных групп работников за 2010-2012 года	Соотношение уровня образования персонала в 2010 – 2012 года

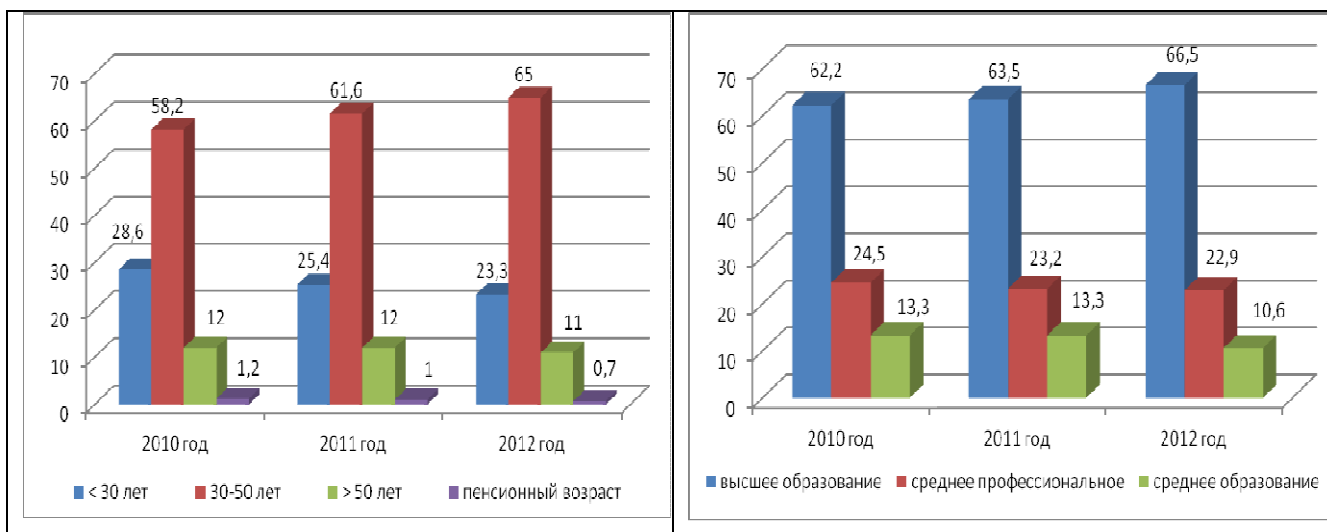

В 2012 году работники с высшим профессиональным образованием составили 66,5%, с начальным/средним профессиональным образованием 22,9%, со средним образованием 10,6% работников от общей численности персонала. Уровень образования работников ОАО «Оренбургэнергосбыт» в 2012 году значительно изменился в сторону повышения (Диаграмма 4).

Диаграмма 5.

Диаграмма 6.

Динамика текучести персонала  
за 2010 – 2012 г.г.

Динамика текучести персонала по категориям  
за 2010 – 2012 г.г.

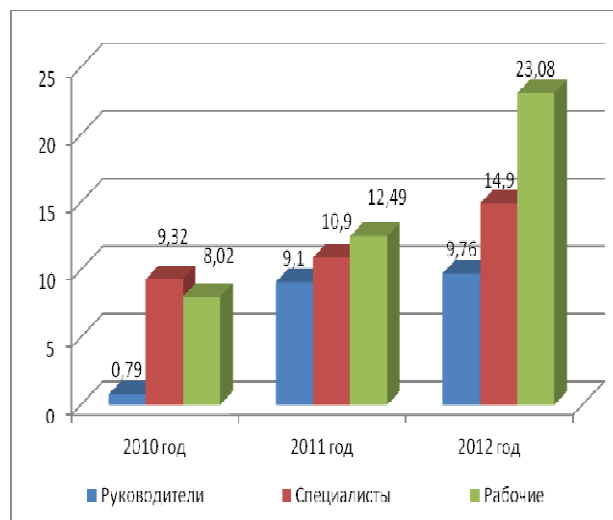
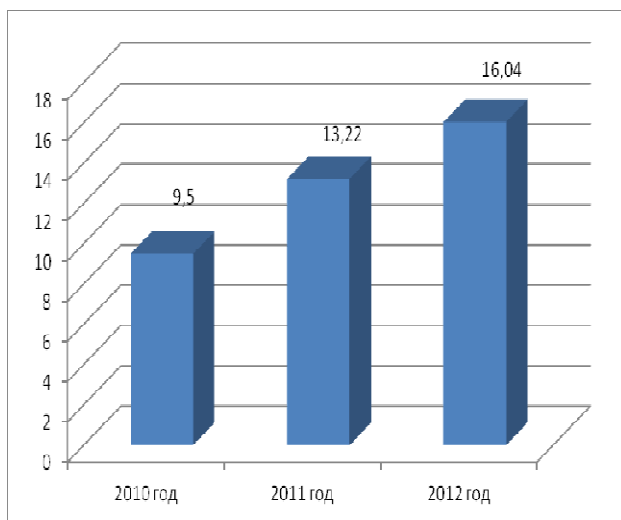

В 2012 году коэффициент текучести кадров составил 16,04%. По сравнению с прошлым периодом коэффициент текучести сильно вырос – если в 2010 году коэффициент был равен 9,5, в 2011 – 13,22. Причем следует отметить значительное повышение текучести персонала в категории «Рабочий». Рост коэффициента объясняется несбалансированным ростом объема работы и заработной платы (Диаграмма 5 и 6).

Логика построения системы развития и обучения персонала компании заключается в целенаправленном воздействии на все категории работников через сочетание различных



форм и методов обучения, вовлекая их в процесс непрерывного обучения и создавая тем самым необходимую область знаний и реализуется в течение всего периода существования компании. Обучение и развитие персонала реализуется через программы обязательного обучения – это обучение, связанное с безопасностью профессиональной деятельности, обучение технического персонала, и программы дополнительного обучения, к которым относится бизнес образование, инновационное образование, специальное обучение, информационно-консультационное обучение, а так же программы корпоративного обучения. Доля программ обязательного обучения составила 60%, программы дополнительного обучения занимают 10% и 30% занимают корпоративные программы обучения и развития персонала.

Обязательное обучение включало в себя подготовку инженерно-технического персонала по программам «Эксплуатация установок (электро-, тепло-), объектов газораспределения и газопотребления, промышленная безопасность», «Подготовка персонала к работе в электролабораториях», «Пожарный технический минимум», «Подготовка водителей по БДД», «Охрана труда на предприятии» и др. Так же проведено обучение технического персонала по программам профессиональной подготовки и повышению квалификации.

В рамках дополнительного обучения были реализованы программы повышения квалификации и информационно-консультационные семинары по актуальным направлениям деятельности компании.

Социальная политика ОАО «Оренбургэнергосбыт» направлена на повышение мотивации к работе, усиление личной инициативы сотрудников, создание благоприятного морально-психологического климата в коллективе, достижение максимального отождествления работников с Обществом.

Социальная политика в 2012 году реализована с учетом выполнения всех обязательств перед сотрудниками, согласно всех локальных нормативных актов, а также согласно финансовой возможности компании и была направлена на реализацию социального пакета работников, льгот (бенифиты), работу с детьми работников, корпоративных досуговых мероприятий и развитие спорта.

Руководство компании в 2012 году, как и в предыдущий период, тесно сотрудничает с Первичной профсоюзной организацией «Энергосбыт». Отчисления в 2012 году в фонд профсоюзной организации составили 0,3% от ФОТ по себестоимости.

Совместно с профсоюзом проводится работа по поддержанию и развитию спорта (аренда бассейна, аренда льда, организация спортивных мероприятий, участие в олимпиадах), общему оздоровлению работников (1,8% от ФОТ), организации и проведению корпоративных досуговых мероприятий. Реализация вышеперечисленных мероприятий осуществляется за счет объединения ресурсов предприятия, профсоюзной организации предприятия, собственных средств работников, заинтересованных в развитии и укреплении корпоративных отношений.

## **9. Охрана окружающей среды**

### **Охрана труда.**

Охрана труда в ОАО «Оренбургэнергосбыт» осуществляется в соответствии с требованиями Трудового кодекса РФ, Коллективного договора ОАО «Оренбургэнергосбыт». Организацию и координацию работ по охране труда осуществляет служба охраны труда и экологической безопасности. За период 2012 г. на предприятии не зарегистрированы несчастные случаи на производстве и профессиональные заболевания.

Ежегодно формируется Комплексный план мероприятий по охране труда, улучшению условий труда. В 2012 г., в соответствии с утвержденным планом, за счет средств общества были выполнены следующие мероприятия:

- обучение по охране труда; подготовка ответственных за безопасную эксплуатацию электроустановок, теплоустановок, газоиспользующего оборудования; обучение пожарно-техническому минимуму лиц ответственных за пожарную безопасность; обучение ответственных за выпуск транспорта, обучение водительского состава в области безопасности дорожного движения;

- улучшение условий труда на рабочих местах (310 рабочих мест): установка систем кондиционирования воздуха, установка светильников с электронными пускорегулирующими аппаратами;

- проведение периодического медицинского осмотра (567 человек);

- обеспечение персонала (273 человека) специальной одеждой, специальной обувью, электрорезиновыми средствами, другими средствами индивидуальной защиты;

- проведение эксплуатационных испытаний средств защиты, используемых в электроустановках;

- обеспечение работников (51 человек) смывающими и обезвреживающими средствами;

- укомплектование подразделений аптечками первой помощи установленного образца;

- проведение медицинского освидетельствование водителей (70 человек);

- медицинское обслуживание персонала (335 человек) в здравпункте;

- обязательное страхование работников от несчастных случаев.

На предприятии в 2011 г. проведена аттестация рабочих мест по условиям труда. По результатам аттестации рабочих мест 49 человек получают компенсацию за работу во вредных условиях труда – повешенную оплату труда в размере 4% к тарифной ставке.

Всего за 2012 г. затраты на охрану труда составили 4996000 руб.

Из них израсходовано на обязательные медицинские мероприятия – 956629,9 руб., на средства индивидуальной защиты, смывающие и обезвреживающие средства – 825193,8 руб.; обучение охране, безопасности труда – 1058600 руб.; улучшение условий труда – 726842 руб.; на другие затраты связанные с охраной труда 1428734,3 руб.

### **Охрана окружающей среды.**

В процессе хозяйственной деятельности ОАО «Оренбургэнергосбыт» оказывает влияние на окружающую среду: образует отходы I, II, IV, V классов опасности и осуществляет выбросы в атмосферу.

ОАО «Оренбургэнергосбыт» осуществляет накопление отходов и передачу их на размещение, обезвреживание. Основной целью в области охраны окружающей среды ОАО «Оренбургэнергосбыт» является минимизация вредных воздействий на окружающую среду.

В соответствии с требованиями законодательства РФ в области экологии в ОАО «Оренбургэнергосбыт» разработана и ведется следующая документация в области охраны окружающей среды. Составлены и согласованы с органами государственного экологического надзора паспорта на все образуемые отходы I-IV класса опасности. Разработаны проекты нормативов образования отходов и лимитов на их размещение по всем территориально-обособленным подразделениям предприятия (40 подразделений), получены в органах государственного экологического надзора документы об утверждении нормативов образования отходов и лимитов на их размещение. Лимиты на размещение отходов установлены вплоть до 2015 г. В 2012 г. получено подтверждение лимитов в органах государственного экологического надзора по всем территориально-обособленным подразделениям на основании представленных технических отчетов. В ОАО «Оренбургэнергосбыт» разработан проект предельно допустимых выбросов и получено разрешение на выбросы вредных (загрязняющих) веществ в атмосферный воздух, разрешение на выбросы установлено по 2016 г.

В ОАО «Оренбургэнергосбыт» организован учет образования отходов, назначены лица ответственные за обращение с отходами, ведется установленная статистическая отчетность в области экологии.

ОАО «Оренбургэнергосбыт» осуществляет плату за негативное воздействие на окружающую среду. За 2012 г. на предприятии не зафиксировано превышение лимитов на размещение отходов и нормативов предельно допустимых выбросов.

Плата за 2012 г. за негативное воздействие на окружающую среду составила 102521 руб.

## **10. Контактная информация.**

### **Реквизиты Общества:**

ОАО «Оренбургэнергосбыт»

Юридический адрес:

460024 г. Оренбург, ул. Аксакова, За

Почтовый адрес:

460024 г. Оренбург, ул. Аксакова, За

тел.: (3532) 31-09-39

ИНН 5612042824 КПП 561350001

БИК 045354854 ОГРН 1055612021981

Р/счет 40702810760230001978

К/счет 30101810800000000854

Филиал Газпромбанк (ОАО) в г. Оренбурге, Оренбург

тел. 8 (3532) 347-347

факс 8 (3532) 31-12-17

www.orensbyt.ru; e-mail: orensbyt@ies-holding.com

### **Сведения об аудиторе Общества.**

Полное фирменное наименование: Закрытое акционерное общество "Центр бизнес-консалтинга и аудита"

Сокращенное фирменное наименование: ЗАО "ЦБА"

Место нахождения: 129085, РФ, г. Москва, пр-т Мира, д.101, стр.1

ИНН: 7710033420

ОГРН: 1027700237696

Телефон: (495) 783-3735  
Факс: (495) 380-2488  
Адреса электронной почты не имеет

Данные о лицензии на осуществление аудиторской деятельности  
Наименование органа, выдавшего лицензию: выдана на основании Приказа Министерства финансов Российской Федерации от 10 декабря 2002 года № 297. Срок действия лицензии продлен до 10 декабря 2012 года  
Номер: №Е002806  
Дата выдачи: 10.12.2002  
Дата окончания действия: 10.12.2012  
Аудитор не является членом саморегулируемой организации аудиторов

#### **Сведения о регистраторе.**

Полное фирменное наименование: ОАО "Профессиональный регистрационный центр"  
Сокращенное фирменное наименование: ОАО "Профессиональный регистрационный центр"  
Место нахождения: 117452, г. Москва, Балаклавский пр-т, д. 28 "В"  
ИНН: 3821010220  
ОГРН: 1023802254574

Данные о лицензии на осуществление деятельности по ведению реестра владельцев ценных бумаг  
Номер: 10-000-1-00293  
Дата выдачи: 13.01.2004  
Дата окончания действия:  
Бессрочная  
Наименование органа, выдавшего лицензию: ФКЦБ (ФСФР) России  
Дата, с которой регистратор осуществляет ведение реестра владельцев ценных бумаг эмитента: 29.12.2008

#### **Пресс-служба ОАО «Оренбургэнергосбыт»**

Амергалиева Гализа Муратчановна (3532) 347-238; e-mail: [G.Amergalieva@ies-holding.com](mailto:G.Amergalieva@ies-holding.com)

### **11.Приложения**

. Информация о крупных сделках и сделках, в совершении которых имеется заинтересованность, заключенных Обществом в отчетном периоде. **Данная информация раскрыта в разделе № 3 Корпоративное управление.**

1.1. Организационная структура ОАО «Оренбургэнергосбыт»

1.1. Организационная структура  
ОАО «Оренбургэнергосбыт»

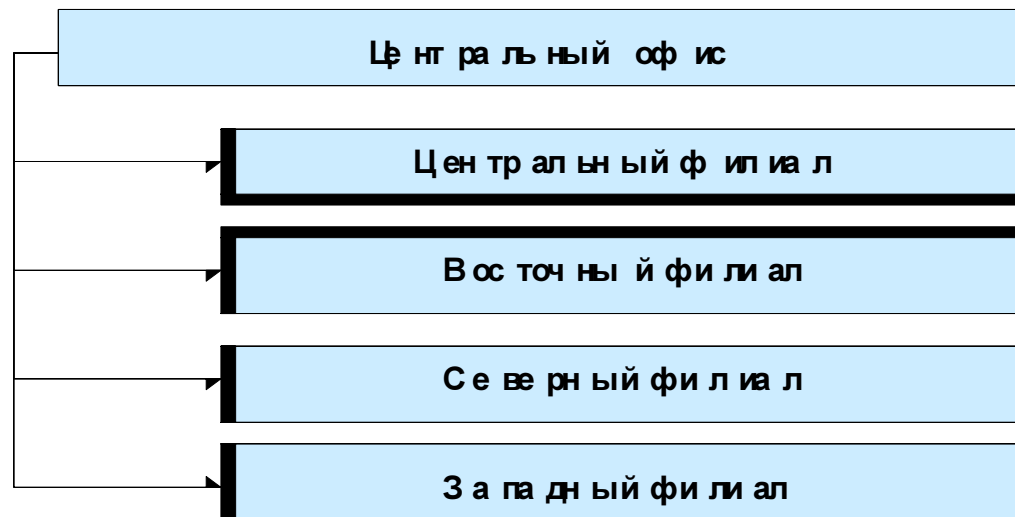

## 1.2. Организационная структура Центрального офиса

### 1.2. Организационная структура Центрального офиса

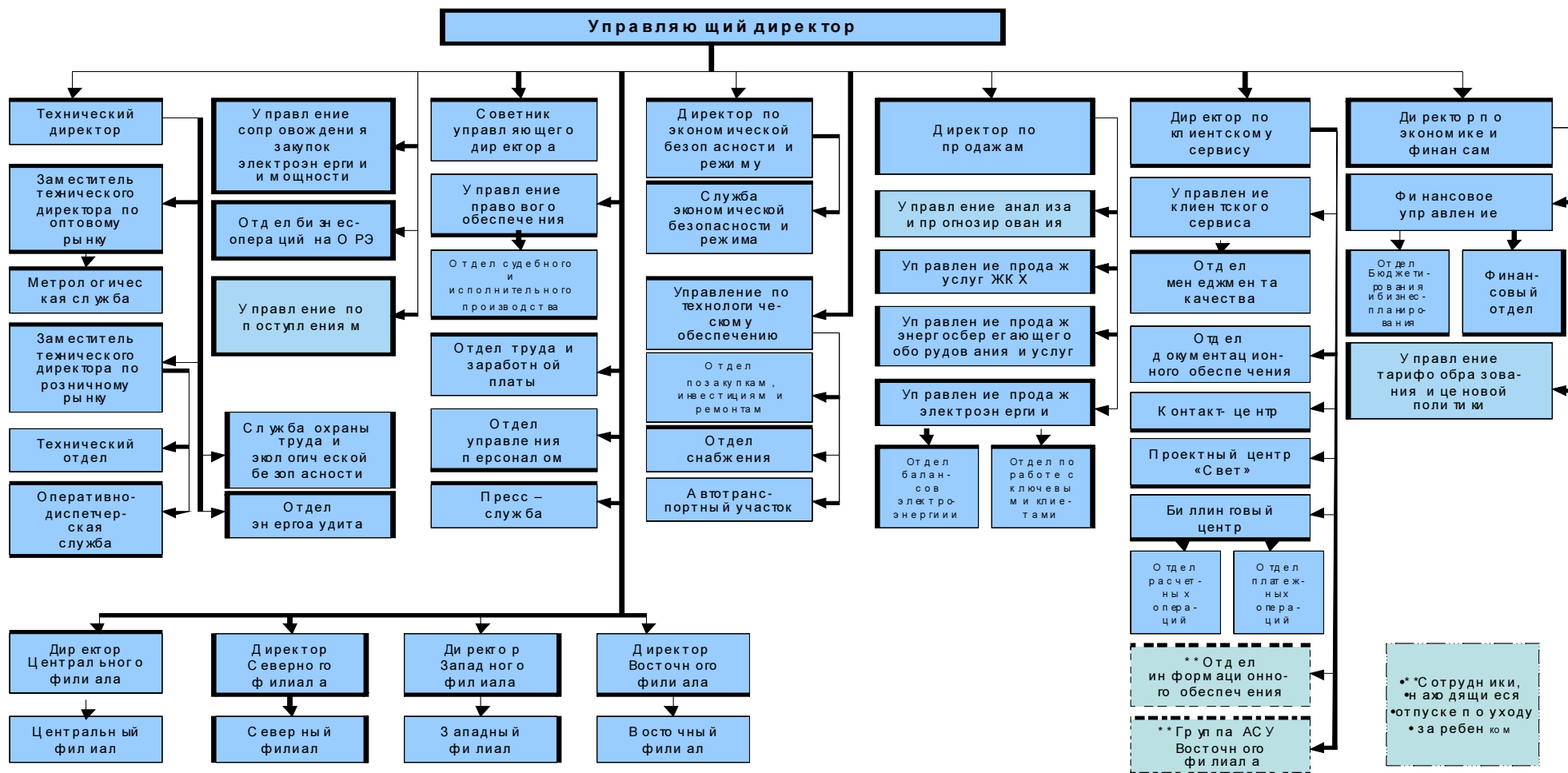

### 1.3. Организационная структура Центрального филиала

#### 1.3. Организационная структура Центрального филиала

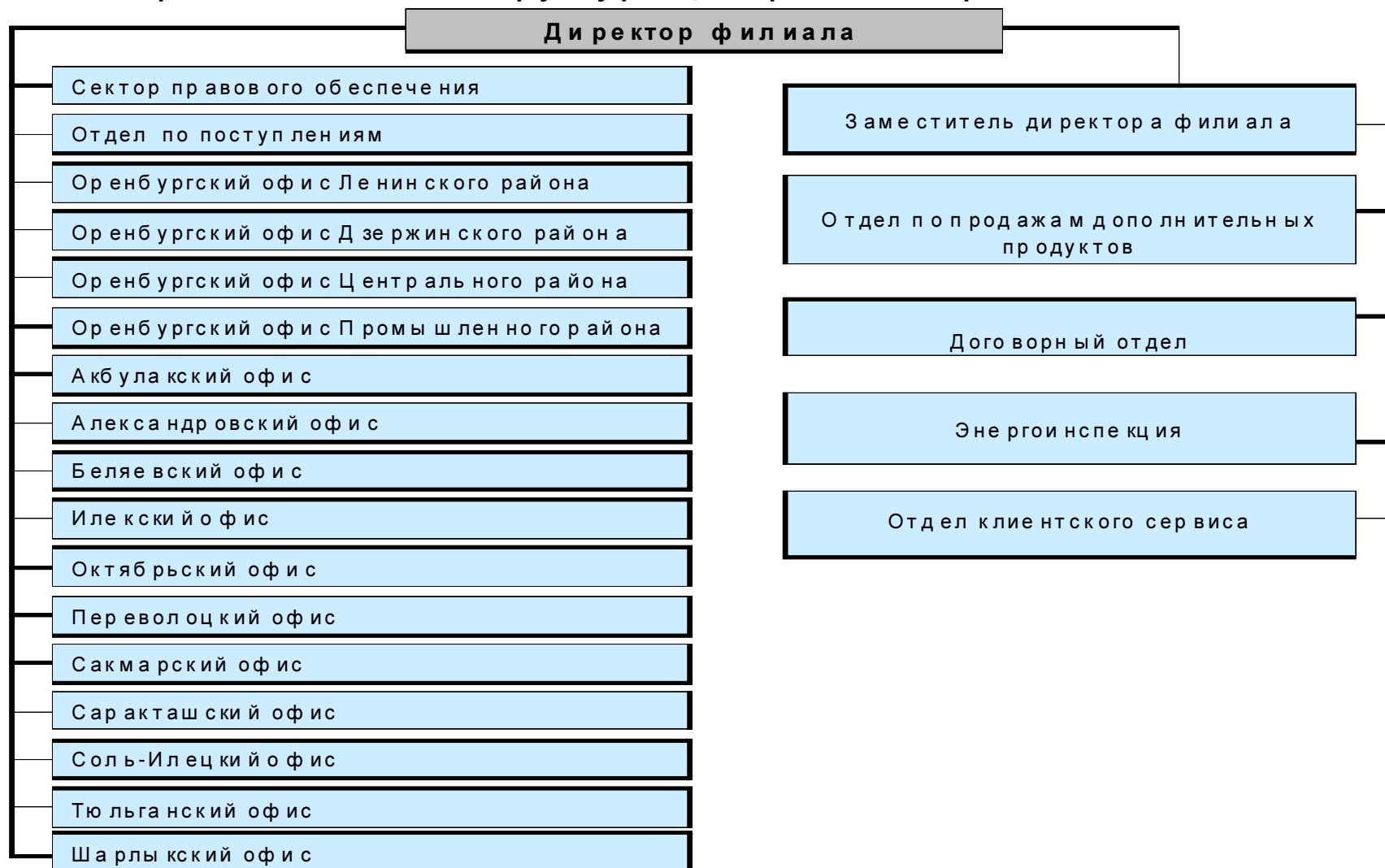

## 1.4. Организационная структура Восточного филиала

### 1.4. Организационная структура Восточного филиала





## 1.5. Организационная структура Северного филиала

### 1.5. Организационная структура Северного филиала

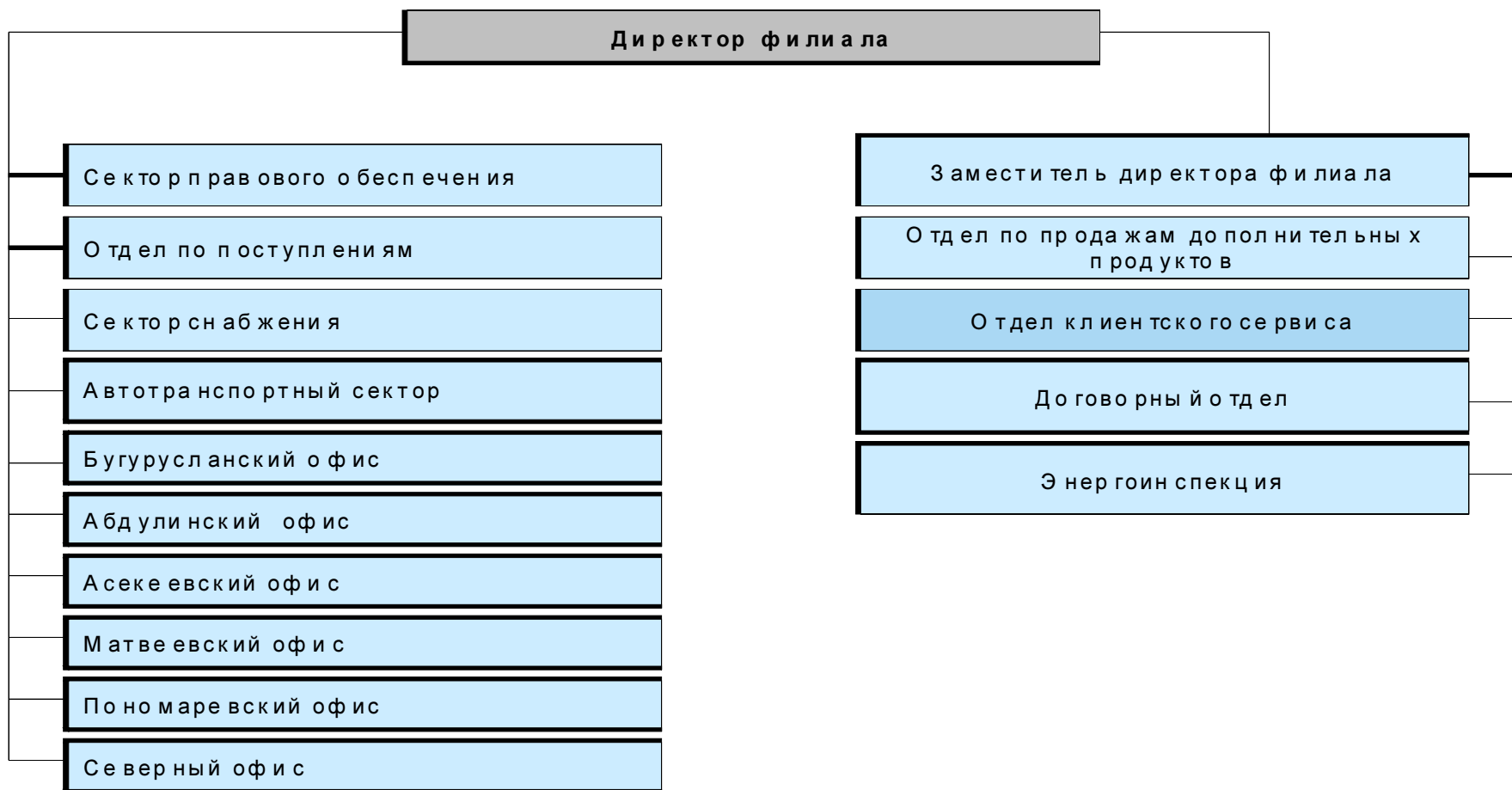

## 1.6. Организационная структура Западного филиала

### 1.6. Организационная структура Западного филиала

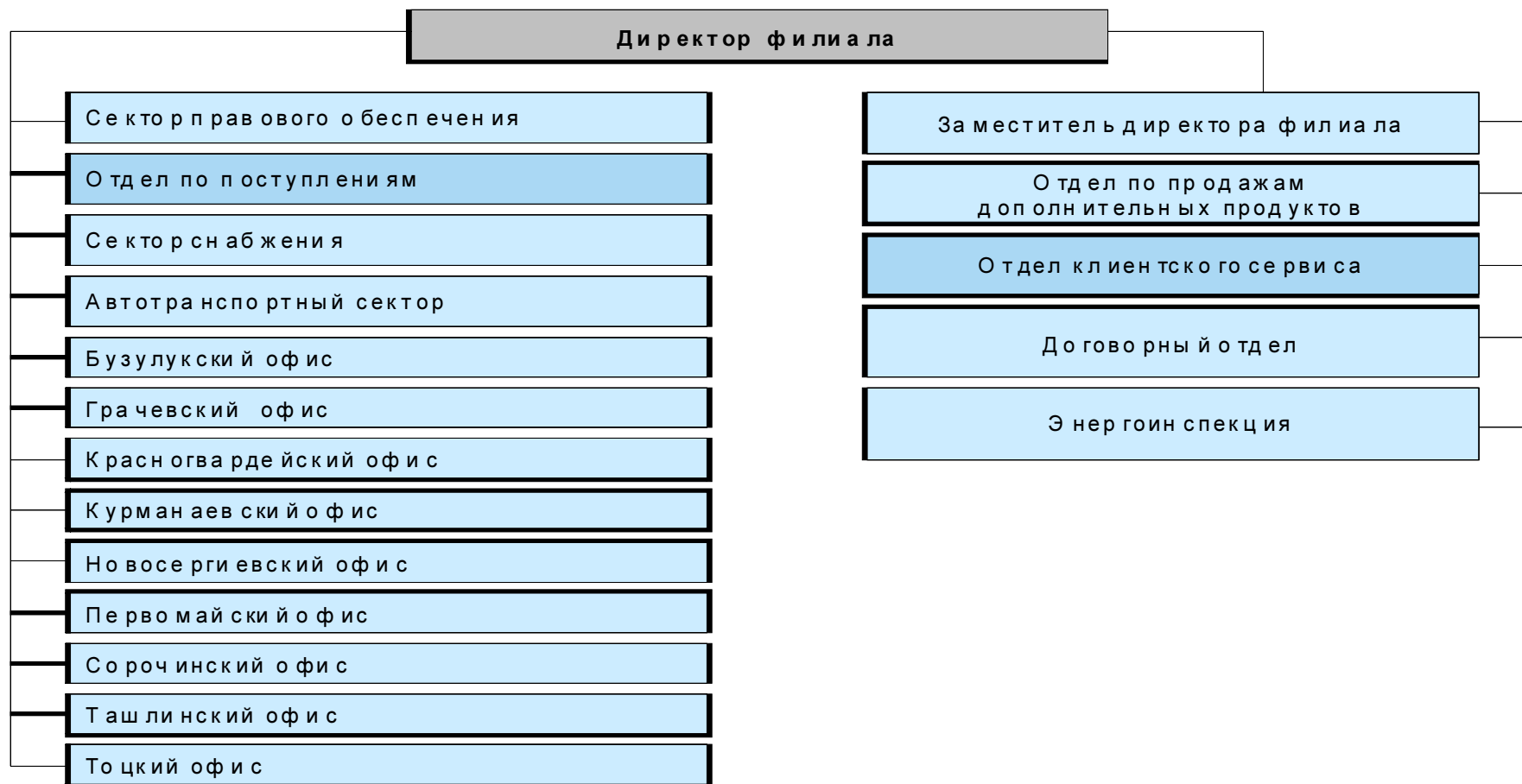

## 1.7. Организационная структура офиса

### 1.7. Организационная структура офиса

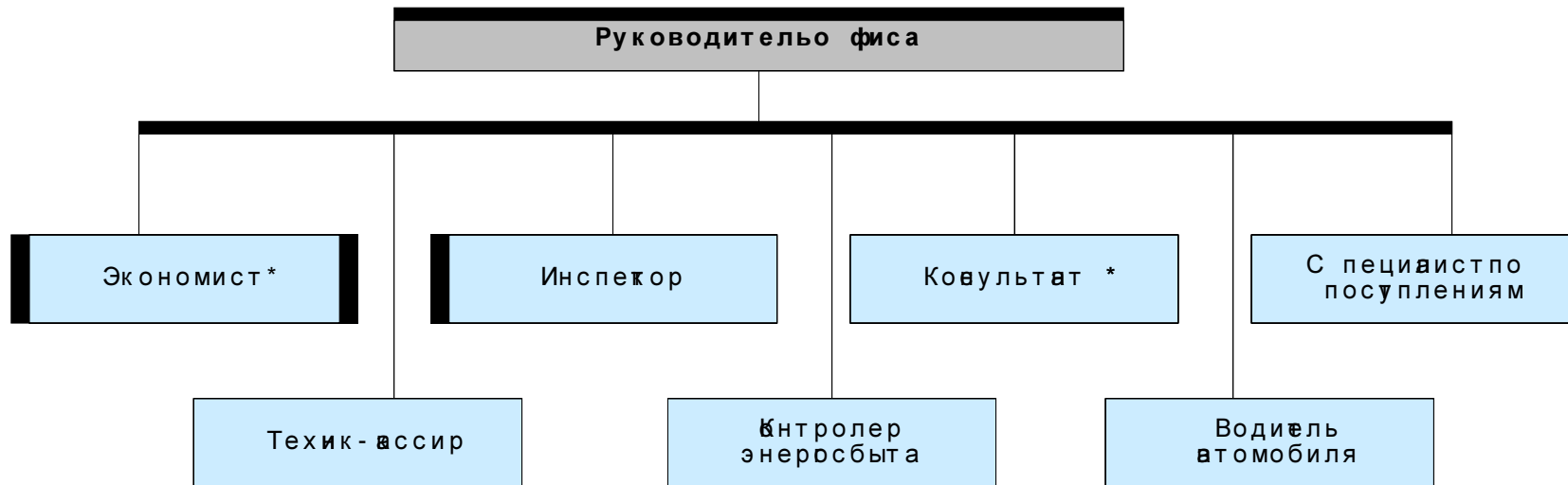

\* В фисах где есть автотехники

\* В фисах где есть дана должность

N	Положение Кодекса корпоративного поведения	Соблюдается или не соблюдается	Примечание
<p>Общее собрание акционеров 100% акций ОАО «Оренбургэнергосбыт» принадлежит единственному акционеру ООО «Центр Регион Инвест», в связи с этим положения ФЗ «Об акционерных обществах», определяющие порядок, сроки подготовки, созыва и проведения Общего собрания акционеров не применяются полностью. Аналогичные положения настоящего Кодекса, за небольшим исключением, не подлежат применению.</p>			
1.	<p>Извещение акционеров о проведении общего собрания акционеров не менее чем за 30 дней до даты его проведения независимо от вопросов, включенных в его повестку дня, если законодательством не предусмотрен больший срок</p>	Не соблюдается.	<p>В соблюдении данного положения нет необходимости, т.к. у Общества один акционер.</p>
2.	<p>Наличие у акционеров возможности ознакомиться со списком лиц, имеющих право на участие в общем собрании акционеров, начиная со дня сообщения о проведении общего собрания акционеров и до закрытия очного общего собрания акционеров, а в случае заочного общего собрания акционеров - до даты окончания приема бюллетеней для голосования</p>	Не соблюдается.	<p>В соблюдении данного положения нет необходимости, т.к. у Общества один акционер.</p>
3.	<p>Наличие у акционеров возможности ознакомиться с информацией (материалами), подлежащей предоставлению при подготовке к проведению общего собрания акционеров, посредством электронных средств связи, в том числе посредством сети Интернет</p>	Соблюдается частично.	<p>Материалы представляются в электронном виде, рассылка по электронной почте.</p>
5.	<p>Наличие в уставе или внутренних документах акционерного общества требования об обязательном присутствии на общем собрании акционеров генерального директора, членов правления, членов совета директоров, членов ревизионной комиссии и аудитора акционерного общества</p>	Не соблюдается.	<p>В Уставе и иных внутренних документах Общества таких требований нет.</p>
6.	<p>Обязательное присутствие кандидатов при рассмотрении на общем собрании акционеров вопросов об избрании членов совета директоров, генерального директора, членов правления, членов ревизионной комиссии, а также вопроса об утверждении аудитора акционерного общества</p>	Не соблюдается.	<p>В Уставе и иных внутренних документах Общества таких требований нет.</p>

7.	Наличие во внутренних документах акционерного общества процедуры регистрации участников общего собрания акционеров	Не соблюдается.	В Уставе и иных внутренних документах Общества таких требований нет.
Совет директоров			
8.	Наличие в уставе акционерного общества полномочия совета директоров по ежегодному утверждению финансово-хозяйственного плана акционерного общества	Не соблюдается.	В Уставе и иных внутренних документах Общества таких требований нет.
9.	Наличие утвержденной советом директоров процедуры управления рисками в акционерном обществе	Не соблюдается.	Данная процедура не утверждается Советом директоров Общества.
10.	Наличие в уставе акционерного общества права совета директоров принять решение о приостановлении полномочий генерального директора, назначаемого общим собранием акционеров	Соблюдается.	Ст.12.п.12.1п.п.9, в компетенцию Совета директоров входит: избрание Генерального директора Общества и досрочное прекращение его полномочий, в том числе принятие решения о досрочном прекращении трудового договора с ним
11.	Наличие в уставе акционерного общества права совета директоров устанавливать требования к квалификации и размеру вознаграждения генерального директора, членов правления, руководителей основных структурных подразделений акционерного общества	Соблюдается.	Ст.12п.12.1 п.п.10 и 11, в компетенцию Совета директоров входит: утверждение условий договоров (в том числе в части срока полномочий и размера выплачиваемых вознаграждений и компенсаций), заключаемых с Генеральным директором Общества, управляющей организацией (управляющим), изменение условий указанных договоров; рекомендации Общему собранию акционеров Общества по размеру выплачиваемых членам Ревизионной комиссии Общества вознаграждений и компенсаций и определение размера оплаты услуг Аудитора

12.	Наличие в уставе акционерного общества права совета директоров утверждать условия договоров с генеральным директором и членами правления	Соблюдается.	Ст.12п.12.1п.п.10, в компетенцию Совета директоров входит: утверждение условий договоров (в том числе в части срока полномочий и размера выплачиваемых вознаграждений и компенсаций), заключаемых с Генеральным директором Общества, управляющей организацией (управляющим), изменение условий указанных договоров;
13.	Наличие в уставе или внутренних документах акционерного общества требования о том, что при утверждении условий договоров с генеральным директором (управляющей организацией, управляющим) и членами правления голоса членов совета директоров, являющихся генеральным директором и членами правления, при подсчете голосов не учитываются	Не соблюдается.	В Уставе и иных внутренних документах Общества таких требований нет
14.	Наличие в составе совета директоров акционерного общества не менее 3 независимых директоров, отвечающих требованиям Кодекса корпоративного поведения	Не соблюдается.	В составе Совета директоров Общества состоит один независимый директор.
15.	Отсутствие в составе совета директоров акционерного общества лиц, которые признавались виновными в совершении преступлений в сфере экономической деятельности или преступлений против государственной власти, интересов государственной службы и службы в органах местного самоуправления или к которым применялись административные наказания за правонарушения в области предпринимательской деятельности или в области финансов, налогов и сборов, рынка ценных бумаг	Соблюдается.	В составе Совета директоров отсутствуют подобные лица.

16.	Отсутствие в составе совета директоров акционерного общества лиц, являющихся участником, генеральным директором (управляющим), членом органа управления или работником юридического лица, конкурирующего с акционерным обществом	Соблюдается.	В составе Совета директоров отсутствуют подобные лица.
17.	Наличие в уставе акционерного общества требования об избрании совета директоров кумулятивным голосованием	Не соблюдается.	В Уставе таких требований нет.
19.	Наличие во внутренних документах акционерного общества обязанности членов совета директоров письменно уведомлять совет директоров о намерении совершить сделки с ценными бумагами акционерного общества, членами совета директоров которого они являются, или его дочерних (зависимых) обществ, а также раскрывать информацию о совершенных ими сделках с такими ценными бумагами	Не соблюдается.	В Уставе и иных внутренних документах Общества таких требований нет
20.	Наличие во внутренних документах акционерного общества требования о проведении заседаний совета директоров не реже одного раза в шесть недель	Соблюдается частично.	Согласно ст.15 п.15.2 Устава: Заседания Совета директоров проводятся по мере необходимости, но не реже одного раза в квартал
21.	Проведение заседаний совета директоров акционерного общества в течение года, за который составляется годовой отчет акционерного общества, с периодичностью не реже одного раза в шесть недель	Соблюдается частично.	Заседания Совета директоров проводятся по мере необходимости, но не реже одного раза в квартал.
22.	Наличие во внутренних документах акционерного общества порядка проведения заседаний совета директоров	Соблюдается.	Согласно ст.15, п.15.1 Устава: Порядок созыва и проведения заседаний Совета директоров Общества определяется регламентом деятельности Совета директоров Общества, утверждаемым Общим собранием акционеров Общества.

23.	Наличие во внутренних документах акционерного общества положения о необходимости одобрения советом директоров сделок акционерного общества на сумму 10 и более процентов стоимости активов общества, за исключением сделок, совершаемых в процессе обычной хозяйственной деятельности	Соблюдается.	Ст.12. п.12.пп.17,18 В компетенцию Совета Директоров входит: одобрение крупных сделок в случаях, предусмотренных главой X ФЗ «Об акционерных обществах», одобрение сделок предусмотренных главой XI ФЗ «Об акционерных обществах».
25.	Наличие комитета совета директоров по стратегическому планированию или возложение функций указанного комитета на другой комитет (кроме комитета по аудиту и комитета по кадрам и вознаграждениям)	Не соблюдается.	Комитетов при Совете директоров нет.
26.	Наличие комитета совета директоров (комитета по аудиту), который рекомендует совету директоров аудитора акционерного общества и взаимодействует с ним и ревизионной комиссией акционерного общества	Не соблюдается.	Комитетов при Совете директоров нет.
27.	Наличие в составе комитета по аудиту только независимых и неисполнительных директоров	Не соблюдается.	Комитетов при Совете директоров нет.
28.	Осуществление руководства комитетом по аудиту независимым директором	Не соблюдается.	Комитетов при Совете директоров нет.
29.	Наличие во внутренних документах акционерного общества права доступа всех членов комитета по аудиту к любым документам и информации акционерного общества при условии неразглашения ими конфиденциальной информации	Не соблюдается.	Комитетов при Совете директоров нет.
30.	Создание комитета совета директоров (комитета по кадрам и вознаграждениям), функцией которого является определение критериев подбора кандидатов в члены совета директоров и выработка политики акционерного общества в области вознаграждения	Не соблюдается.	Комитетов при Совете директоров нет.
31.	Осуществление руководства комитетом по кадрам и вознаграждениям независимым директором	Не соблюдается.	Комитетов при Совете директоров нет.



32.	Отсутствие в составе комитета по кадрам и вознаграждениям должностных лиц акционерного общества	Не соблюдается.	Комитетов при Совете директоров нет.
33.	Создание комитета совета директоров по рискам или возложение функций указанного комитета на другой комитет (кроме комитета по аудиту и комитета по кадрам и вознаграждениям)	Не соблюдается.	Комитетов при Совете директоров нет.
34.	Создание комитета совета директоров по урегулированию корпоративных конфликтов или возложение функций указанного комитета на другой комитет (кроме комитета по аудиту и комитета по кадрам и вознаграждениям)	Не соблюдается.	Комитетов при Совете директоров нет.
35.	Отсутствие в составе комитета по урегулированию корпоративных конфликтов должностных лиц акционерного общества	Не соблюдается.	Комитетов при Совете директоров нет.
36.	Осуществление руководства комитетом по урегулированию корпоративных конфликтов независимым директором	Не соблюдается.	Комитетов при Совете директоров нет.
37.	Наличие утвержденных советом директоров внутренних документов акционерного общества, предусматривающих порядок формирования и работы комитетов совета директоров	Не соблюдается.	Комитетов при Совете директоров нет.
38.	Наличие в уставе акционерного общества порядка определения кворума совета директоров, позволяющего обеспечивать обязательное участие независимых директоров в заседаниях совета директоров	Не соблюдается.	Комитетов при Совете директоров нет.
Исполнительные органы			
39.	Наличие коллегиального исполнительного органа (правления) акционерного общества	Не соблюдается.	Правление Уставом Общества не предусмотрено.
40.	Наличие в уставе или внутренних документах акционерного общества положения о необходимости одобрения правлением сделок с недвижимостью, получения акционерным обществом кредитов, если указанные сделки не относятся к крупным сделкам и их совершение не относится к обычной хозяйственной деятельности акционерного общества	Не соблюдается.	Правление Уставом Общества не предусмотрено.

41.	Отсутствие в составе исполнительных органов лиц, являющихся участником, генеральным директором (управляющим), членом органа управления или работником юридического лица, конкурирующего с акционерным обществом.	Соблюдается.	В составе исполнительных органов такие лица отсутствуют.
42.	Отсутствие в составе исполнительных органов акционерного общества лиц, которые признавались виновными в совершении преступлений в сфере экономической деятельности или преступлений против государственной власти, интересов государственной службы и службы в органах местного самоуправления или к которым применялись административные наказания за правонарушения в области предпринимательской деятельности или в области финансов, налогов и сборов, рынка ценных бумаг. Если функции единоличного исполнительного органа выполняются управляющей организацией или управляющим - соответствие генерального директора и членов правления управляющей организации либо управляющего требованиям, предъявляемым к генеральному директору и членам правления акционерного общества	Соблюдается.	Таких лиц в составе органов управления нет.
43.	Наличие в уставе или внутренних документах акционерного общества запрета управляющей организации (управляющему) осуществлять аналогичные функции в конкурирующем обществе, а также находиться в каких-либо иных имущественных отношениях с акционерным обществом, помимо оказания услуг управляющей организации (управляющего)	Не соблюдается.	Уставом Общества такой запрет не предусмотрен.

44.	Наличие во внутренних документах акционерного общества обязанности исполнительных органов воздерживаться от действий, которые приведут или потенциально способны привести к возникновению конфликта между их интересами и интересами акционерного общества, а в случае возникновения такого конфликта - обязанности информировать об этом совет директоров	Не соблюдается.	Во внутренних документах такие обязанности не предусмотрены.
45.	Наличие в уставе или внутренних документах акционерного общества критериев отбора управляющей организации (управляющего)	Не соблюдается.	В Уставе и иных внутренних документах Общества таких требований нет
46.	Представление исполнительными органами акционерного общества ежемесячных отчетов о своей работе совету директоров	Соблюдается.	Ст.12.п.12.1.п.п.28 Устава: к компетенции Совета директоров относится: рассмотрение отчетов Генерального директора о деятельности Общества (в том числе о выполнении им своих должностных обязанностей), о выполнении решений Общего собрания акционеров и Совета директоров Общества
47.	Установление в договорах, заключаемых акционерным обществом с генеральным директором (управляющей организацией, управляющим) и членами правления, ответственности за нарушение положений об использовании конфиденциальной и служебной информации	Соблюдается.	В договоре с генеральным директором предусмотрено.
Секретарь общества			
48.	Наличие в акционерном обществе специального должностного лица (секретаря общества), задачей которого является обеспечение соблюдения органами и должностными лицами акционерного общества процедурных требований, гарантирующих реализацию прав и законных интересов акционеров общества	Соблюдается.	В Обществе имеется отдельное должностное лицо, ответственное за указанные функции.

49.	Наличие в уставе или внутренних документах акционерного общества порядка назначения (избрания) секретаря общества и обязанностей секретаря общества	Соблюдается.	Ст.12.п.12.1.п.п.23 Устава: к компетенции Совета директоров относится: избрание Секретаря Совета директоров Общества и досрочное прекращение его полномочий
50.	Наличие в уставе акционерного общества требований к кандидатуре секретаря общества	Не соблюдается.	В Уставе таких требований не предусмотрено.
Существенные корпоративные действия			
51.	Наличие в уставе или внутренних документах акционерного общества требования об одобрении крупной сделки до ее совершения	Соблюдается.	Ст.12.п.12.1,п.п. 17 Устава.
52.	Обязательное привлечение независимого оценщика для оценки рыночной стоимости имущества, являющегося предметом крупной сделки	Соблюдается.	Ст.12п.12.1., п.п.26
53.	Наличие в уставе акционерного общества запрета на принятие при приобретении крупных пакетов акций акционерного общества (поглощении) каких-либо действий, направленных на защиту интересов исполнительных органов (членов этих органов) и членов совета директоров акционерного общества, а также ухудшающих положение акционеров по сравнению с существующим (в частности, запрета на принятие советом директоров до окончания предполагаемого срока приобретения акций решения о выпуске дополнительных акций, о выпуске ценных бумаг, конвертируемых в акции, или ценных бумаг, предоставляющих право приобретения акций общества, даже если право принятия такого решения предоставлено ему уставом)	Не соблюдается.	Уставом не предусмотрено.
54.	Наличие в уставе акционерного общества требования об обязательном привлечении независимого оценщика для оценки текущей рыночной стоимости акций и возможных изменений их рыночной стоимости в результате поглощения	Не соблюдается.	Уставом не предусмотрено.

55.	Отсутствие в уставе акционерного общества освобождения приобретателя от обязанности предложить акционерам продать принадлежащие им обыкновенные акции общества (эмиссионные ценные бумаги, конвертируемые в обыкновенные акции) при поглощении	Соблюдается.	В Уставе данное положение отсутствует.
56.	Наличие в уставе или внутренних документах акционерного общества требования об обязательном привлечении независимого оценщика для определения соотношения конвертации акций при реорганизации	Не соблюдается.	В Уставе и иных внутренних документах Общества таких требований нет
Раскрытие информации			
57.	Наличие утвержденного советом директоров внутреннего документа, определяющего правила и подходы акционерного общества к раскрытию информации (Положения об информационной политике)	Не соблюдается.	Данное положение не утверждено.
58.	Наличие во внутренних документах акционерного общества требования о раскрытии информации о целях размещения акций, о лицах, которые собираются приобрести размещаемые акции, в том числе крупный пакет акций, а также о том, будут ли высшие должностные лица акционерного общества участвовать в приобретении размещаемых акций общества	Не соблюдается.	Внутренними документами не предусмотрено.
59.	Наличие во внутренних документах акционерного общества перечня информации, документов и материалов, которые должны предоставляться акционерам для решения вопросов, выносимых на общее собрание акционеров	Не соблюдается.	Внутренними документами не предусмотрено.
60.	Наличие у акционерного общества веб-сайта в сети Интернет и регулярное раскрытие информации об акционерном обществе на этом веб-сайте	Соблюдается.	Сайт: <a href="http://www.orensbyt.ru">www.orensbyt.ru</a>

61.	Наличие во внутренних документах акционерного общества требования о раскрытии информации о сделках акционерного общества с лицами, относящимися в соответствии с уставом к высшим должностным лицам акционерного общества, а также о сделках акционерного общества с организациями, в которых высшим должностным лицам акционерного общества прямо или косвенно принадлежит 20 и более процентов уставного капитала акционерного общества или на которые такие лица могут иным образом оказать существенное влияние	Не соблюдается.	Внутренними документами не предусмотрено.
62.	Наличие во внутренних документах акционерного общества требования о раскрытии информации обо всех сделках, которые могут оказать влияние на рыночную стоимость акций акционерного общества	Не соблюдается.	Внутренними документами не предусмотрено.
63.	Наличие утвержденного советом директоров внутреннего документа по использованию существенной информации о деятельности акционерного общества, акциях и других ценных бумагах общества и сделках с ними, которая не является общедоступной и раскрытие которой может оказать существенное влияние на рыночную стоимость акций и других ценных бумаг акционерного общества	Не соблюдается	Документ не утвержден.
Контроль за финансово-хозяйственной деятельностью			
64.	Наличие утвержденных советом директоров процедур внутреннего контроля за финансово-хозяйственной деятельностью акционерного общества	Не соблюдается	Утвержденные Советом директоров процедуры внутреннего контроля за финансово-хозяйственной деятельностью отсутствуют.
65.	Наличие специального подразделения акционерного общества, обеспечивающего соблюдение процедур внутреннего контроля (контрольно-ревизионной службы)	Не соблюдается.	Контрольно-ревизионная служба не создана.

66.	Наличие во внутренних документах акционерного общества требования об определении структуры и состава контрольно-ревизионной службы акционерного общества советом директоров	Не соблюдается.	Внутренними документами не предусмотрено.
67.	Отсутствие в составе контрольно-ревизионной службы лиц, которые признавались виновными в совершении преступлений в сфере экономической деятельности или преступлений против государственной власти, интересов государственной службы и службы в органах местного самоуправления или к которым применялись административные наказания за правонарушения в области предпринимательской деятельности или в области финансов, налогов и сборов, рынка ценных бумаг	Не соблюдается.	Контрольно-ревизионная служба не создана.
68.	Отсутствие в составе контрольно-ревизионной службы лиц, входящих в состав исполнительных органов акционерного общества, а также лиц, являющихся участниками, генеральным директором (управляющим), членами органов управления или работниками юридического лица, конкурирующего с акционерным обществом	Не соблюдается.	Контрольно-ревизионная служба не создана.
69.	Наличие во внутренних документах акционерного общества срока представления в контрольно-ревизионную службу документов и материалов для оценки проведенной финансово-хозяйственной операции, а также ответственности должностных лиц и работников акционерного общества за их непредставление в указанный срок	Не соблюдается.	Контрольно-ревизионная служба не создана.
70.	Наличие во внутренних документах акционерного общества обязанности контрольно-ревизионной службы сообщать о выявленных нарушениях комитету по аудиту, а в случае его отсутствия - совету директоров акционерного общества	Не соблюдается.	Контрольно-ревизионная служба не создана.

71.	Наличие в уставе акционерного общества требования о предварительной оценке контрольно-ревизионной службой целесообразности совершения операций, не предусмотренных финансово-хозяйственным планом акционерного общества (нестандартных операций)	Не соблюдается.	Контрольно-ревизионная служба не создана.
72.	Наличие во внутренних документах акционерного общества порядка согласования нестандартной операции с советом директоров	Не соблюдается.	В Уставе и иных внутренних документах Общества таких требований нет
73.	Наличие утвержденного советом директоров внутреннего документа, определяющего порядок проведения проверок финансово-хозяйственной деятельности акционерного общества ревизионной комиссией	Соблюдается.	В соответствии с Уставом Положение о Ревизионной комиссии Общества утверждено Общим собранием акционеров 18.08.2005г.
74.	Осуществление комитетом по аудиту оценки аудиторского заключения до представления его акционерам на общем собрании акционеров	Не соблюдается.	Комитеты при Совете директоров не созданы.
<b>Дивиденды</b>			
75.	Наличие утвержденного советом директоров внутреннего документа, которым руководствуется совет директоров при принятии рекомендаций о размере дивидендов (Положения о дивидендной политике)	Не соблюдается.	Положение о дивидендной политике не утверждено.
76.	Наличие в Положении о дивидендной политике порядка определения минимальной доли чистой прибыли акционерного общества, направляемой на выплату дивидендов, и условий, при которых не выплачиваются или не полностью выплачиваются дивиденды по привилегированным акциям, размер дивидендов по которым определен в уставе акционерного общества	Не соблюдается.	Положение о дивидендной политике не утверждено.



77.	Опубликование сведений о дивидендной политике акционерного общества и вносимых в нее изменениях в периодическом издании, предусмотренном уставом акционерного общества для опубликования сообщений о проведении общих собраний акционеров, а также размещение указанных сведений на веб-сайте акционерного общества в сети Интернет	Не соблюдается.	Положение о дивидендной политике не утверждено.
-----	---	-----------------	---